

# TARTALOM

## KDR GÖRGŐS KOMISSIÓZÓ ÁLLVÁNYOK

4. OLDAL

### KDR – A RENDSZER

Rugalmas, moduláris felépítésű, csavarok nélkül szerelhető rendszer, ennek köszönhetően könnyen hozzáigazítható a felhasználó igényeihez; az SSI SCHÄFER többi rendszerével kombinálható; számtalan hasznos kiegészítő kapható.



5-13. OLDAL

KDR görgős komissiózó állványok – a rendszer.....	5
Állványkeret-kombinációk.....	6
Állványkeretek és állványlábak.....	7-12
Horgonycsavarok, szigetelőlapok.....	13

### GÖRGŐS KOMISSIÓZÓ TÁLCÁK ÉS AZ ERGONÓMIA

A tálcák mélységi korlátozás nélkül, ergonomikusan elrendezhetők, amit az oldalfalak 25 mm-enkénti perforációja tesz lehetővé; a magasság 6,25 mm-enként állítható.

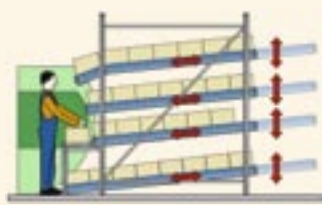

14-15. OLDAL

Ergonómiai tulajdonságok.....	14
Berendezési példák.....	15

### GÖRGŐS KOMISSIÓZÓ TÁLCÁK KÜLÖNBÖZŐ KIVITELBEN

Minden igényt kielégítő görgöstálca-kombinációk választhatók sokféle kivitelben.

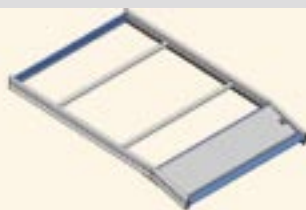

16-28. OLDAL

Kombinációk – modulszerűen összeállítható görgős tálcák.....	16
Görgős komissiózó tálca, egyenes kiadórésszel ..	17-20
Görgős komissiózó tálca egyenes/döntött kiadórésszel.....	21-24
Görgős komissiózó tálca döntött kiadórésszel..	25-28

### KDR – A KLT DOBOZOKHOZ KÉSZÜLT RENDSZER

Minden dobozmérethez, hossz- és keresztirányú raktározáshoz; könnyen szerelhető és állítható a csavarmentes rendszernek köszönhetően.

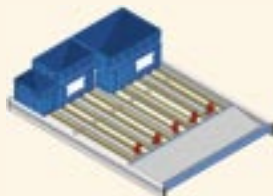

29-37. OLDAL

A KLT dobozokhoz készült rendszer.....	29-31
Görgős komissiózó tálca, egyenes kiadórésszel.....	32-33
Görgős komissiózó tálca egyenes/döntött kiadórésszel ..	34-35
Görgős komissiózó tálca döntött kiadórésszel..	36-37

### MODULELEMEK – KIEGÉSZÍTŐK

Számtalan kiegészítő rendelhető a munkafolyamatok tökéletesítéséhez.

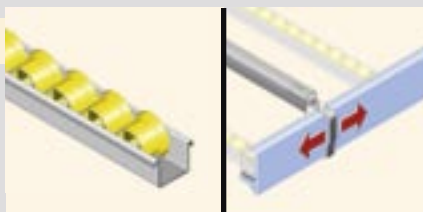

38-47. OLDAL

KDR görgős komissiózó állvány – finombeállítás.....	38
Modulelemek.....	39-42
Görgős és elválasztó lécek.....	43-45
Kiegészítők.....	46-47

### BIZTONSÁGI KIEGÉSZÍTŐK

Az érvényes előírásoknak megfelelő biztonsági kiegészítők teszik teljessé a rendszert.



48-49. OLDAL

Biztonsági kiegészítők.....	48-49
-----------------------------	-------

# KDR görgős kommissiózó állványok

## Előnyök

- Rugalmas, moduláris felépítésű, csavarmentes rendszer, amely könnyen illeszthető a felhasználó igényeihez.
- A görgős lécek kiváló futási tulajdonságokkal rendelkeznek, választható teherbírás: 5 kg és 12 kg.
- Az SSI SCHÄFER egyéb állványrendszereivel kombinálható.
- Könnyen csatlakoztatható az anyagmozgató berendezésekhez.
- Különösen gazdag választék áll rendelkezésre kiegészítőkből.

## Állványkeretek

- A 60, 75 és 90 mm-es stabil állványlábakkal nagyfokú merevség és terhelhetőség érhető el.
- A 6,25 mm-enkénti perforációnak köszönhetően a görgős kommissiózó tálca maximálisan illeszkedik a tárolt áruhoz.
- Beakasztható kiemelésgátló növeli a biztonságot.

## Görgős kommissiózó tálca

- A kombinált csavaros és csavarmentes kötéseknél köszönhetően maximális merevségű tálca állítható össze.
- Nagy mezőszélességek max. 3.000 mm-ig.
- Nagy tálcamélységek max. 5.000 mm-ig.
- A lécrögzítő elemek csavarmentes beállítást tesznek lehetővé, a görgős lécek és az elválasztó lécek 5 mm-enként állíthatók.
- A moduláris felépítés lehetővé teszi például az egyenes tálca döntött tálcává történő átalakítását, és további, szinte korlátlan változtatási opciót biztosít.
- Kiegészítő belső keresztösszekötők egyszerű behelyezésével a teherbírás utólag is megnövelhető.
- Az oldalfalak folytonos perforációja a tálcák ergonomikus elrendezését teszi lehetővé mélységi korlátozás nélkül.
- Különböző elválasztóléc-rendszerek opcionális alkalmazása kielégíti a legkülönbözőbb igényeket is.
- A folytonos rendszerraszter lehetővé teszi a görgős kommissiózó tálca szélességének és mélységének későbbi kiigazítását.
- A kiadórész lejtésszöge háromféleképpen állítható be, ezáltal az anyag, tárolóból való kivétele optimálisan megoldható.
- A kiszedő oldalon címketartó felület található két különböző síkban.

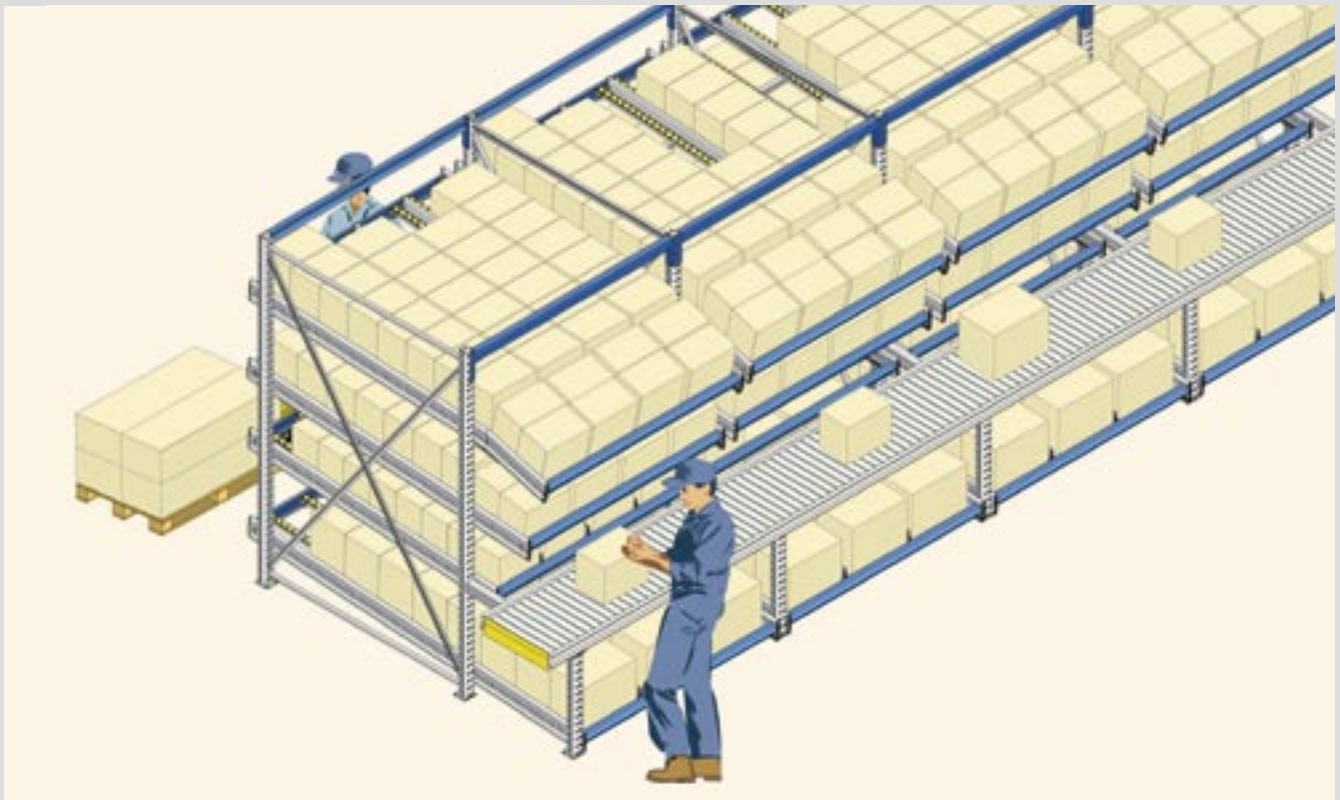

# KDR görgős kommissiózó állvány – a rendszer

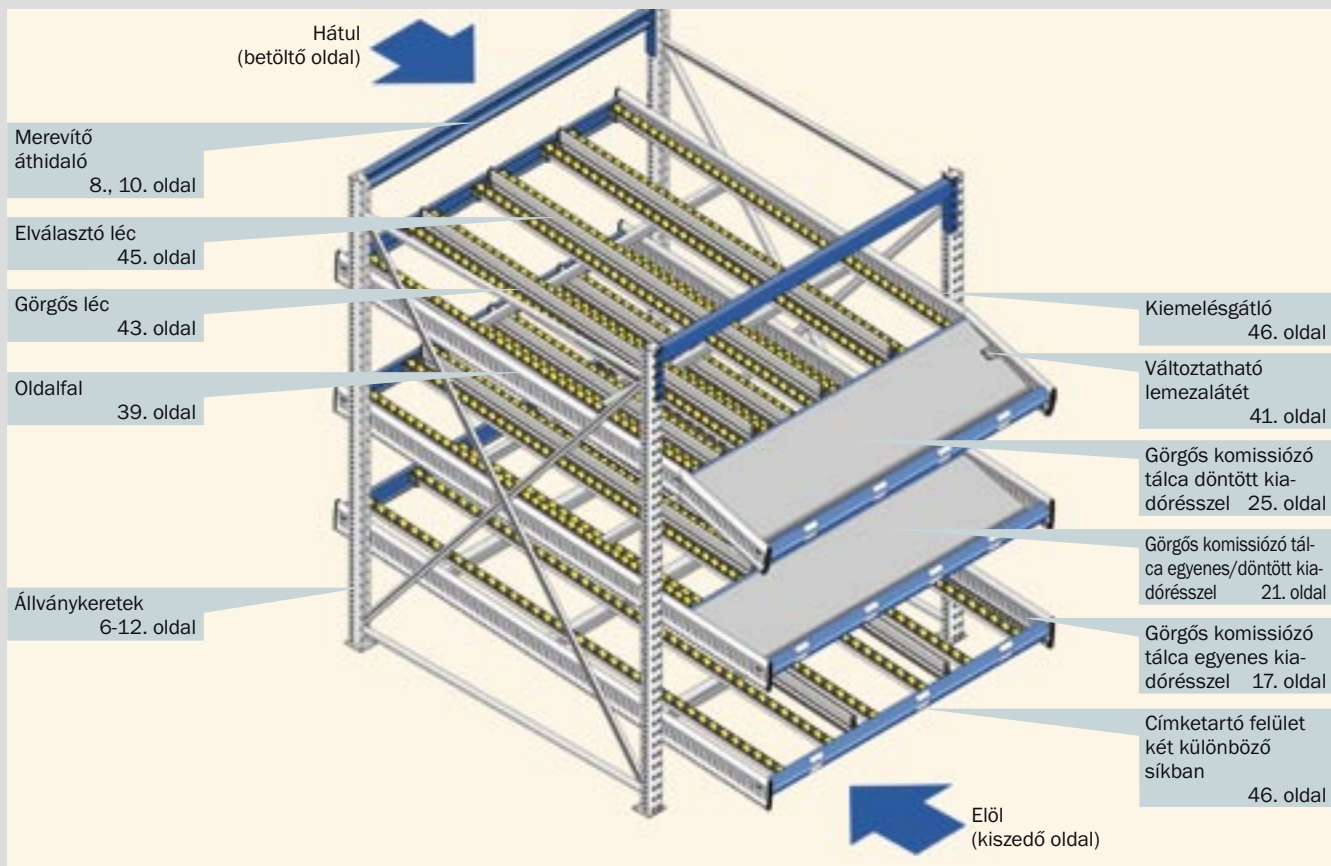

Görgős kommissiózó tálca egyenes kiadórészsel



Görgős kommissiózó tálca egyenes/döntött kiadórészsel



Görgős kommissiózó tálca döntött kiadórészsel



Elülső keresztösszekötő



Keresztösszekötő döntött kiadórészhez



Belső keresztösszekötő



Hátulsó keresztösszekötő



Görgős lécz kipattanásátlóval és lécrögztítő elemmel

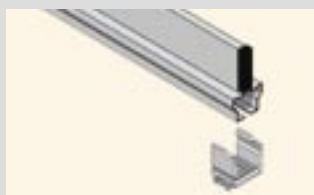

Elválasztó lécz lécrögztítő elemmel

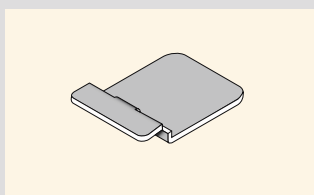

Változtatható lemezalátét



Lezáró elem



Kiemelégátló



# Állványkeret-kombinációk

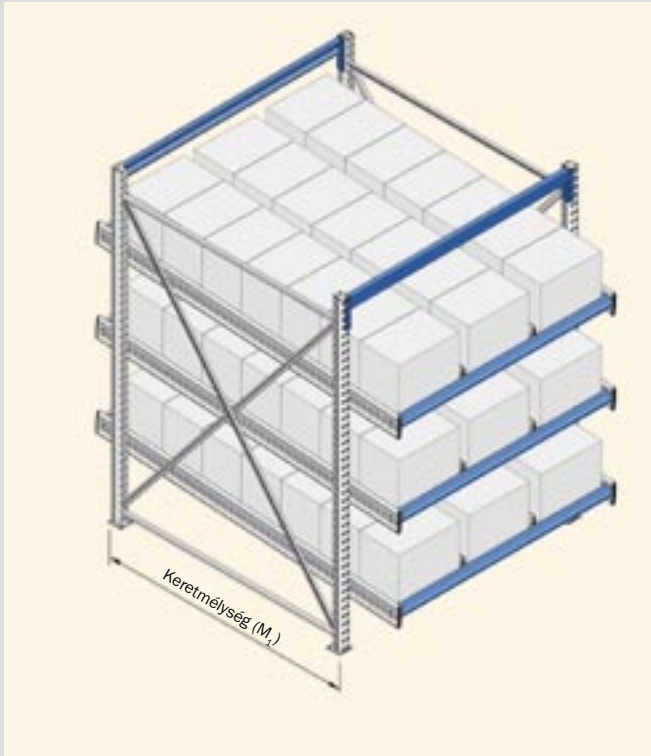

Standard keret (ld. 7. oldal)



Állványkeret kiegészítő állványlábbal (ld. 9. oldal)

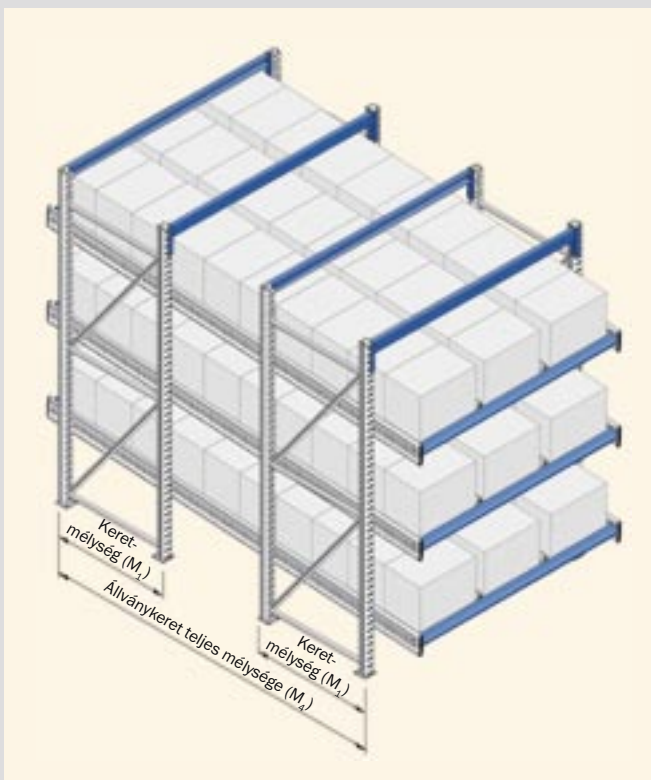

Állványkeretek egymás mögött nagy mélységű tálcához



Állványkeret raklapos háttértárolóval (ld. 11. oldal)

# Standard állványkeret

## Standard állványkeret

A vízszintes és átlós merevítővel szerelt állványkeret a görgős kommissiózó tálcákkal és a merevítő áthidalókkal együtt képezi a nagy stabilitású állványszerkezet alapját.

Az erős talplemez biztosítja a terhelés megfelelő elosztását a padlón.

A pontosan illeszkedő profilkialakítás és az állványlábak oldalsó perforálása – a magasságállító horgok alkalmazásával – lehetővé teszi a görgős szintek lejtésének és magasságának finombeállítását.

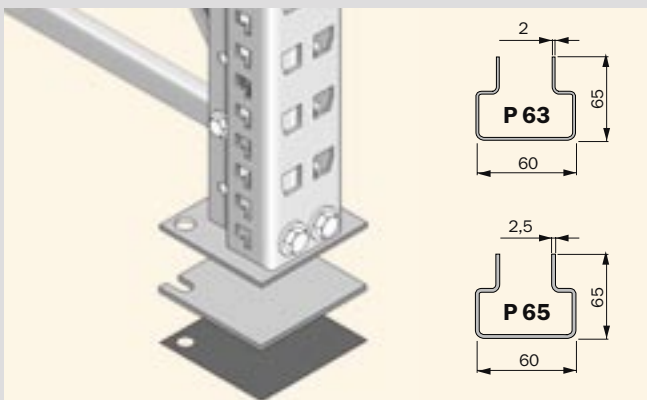
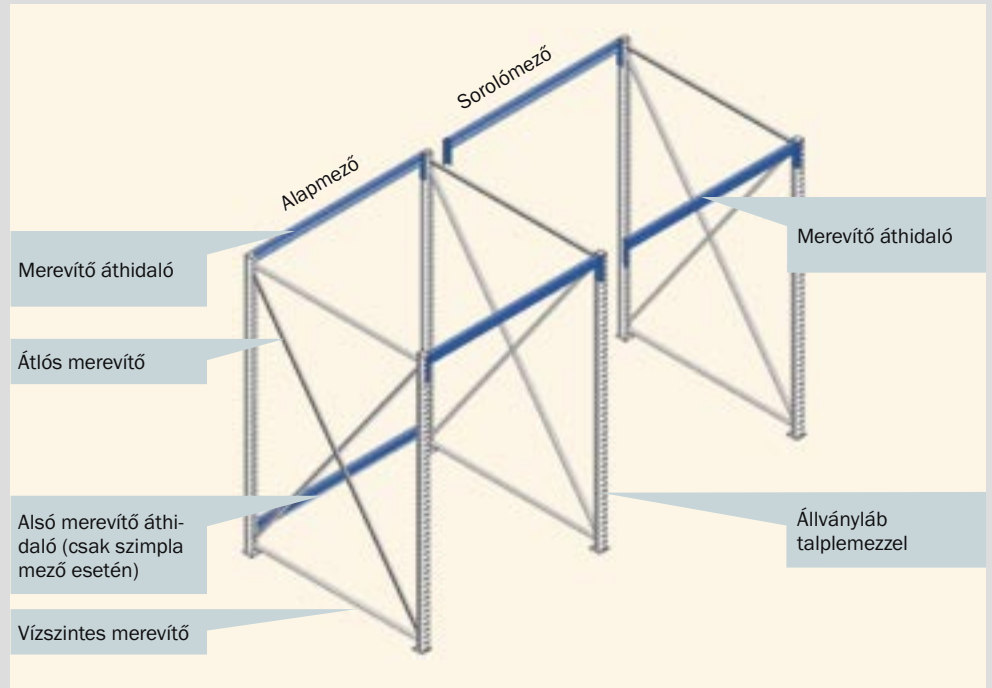

P 63 és P 65 állványláb

## P 63 és P 65 állványláb

A hidegen hengerelt, nagy szilárdságú acélból készült állványlábak a vízszintes és átlós merevítővel összecsavarozva stabil rácsszerkezetű keretet alkotnak.

A rendszer raszterosztása: 50:50 mm. A görgős szintek lejtése és magassága 6,25 mm-enként állítható.

Felület: horganyzott

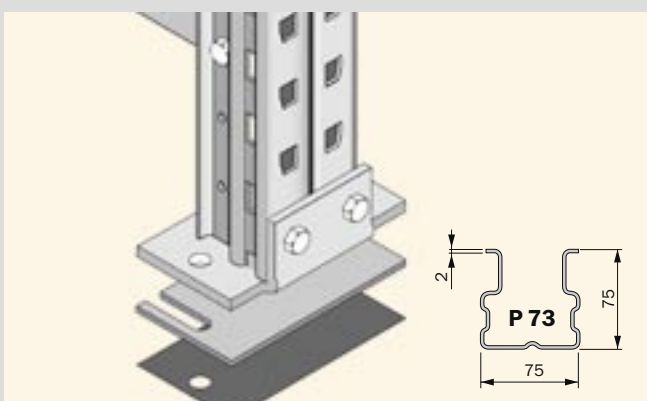

P 73 állványláb

## P 73 állványláb nagyobb mezőterheléshez

A hidegen hengerelt, nagy szilárdságú acélból készült állványlábak speciális formai kialakításuknak köszönhetően igen merevek, a vízszintes és átlós merevítővel összecsavarozva stabil rácsszerkezetű keretet alkotnak.

A rendszer raszterosztása: 50:50 mm. A görgős szintek lejtése és magassága 12,5 mm-enként állítható.

Felület: horganyzott

# Standard állványkeret

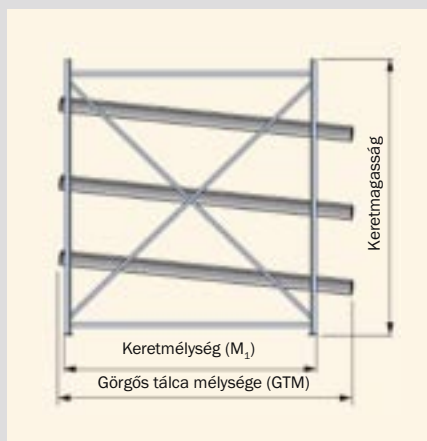

## Standard állványkeret

A megadott mezőterhelések csak a padlóhoz való csavarozással érhetők el. Állványlábanként egy horgonycsavar rendelése szükséges. Betonminőség: min. B25. Szimpla mező esetén 3 merevítő áthidaló. 2 mezőtől kezdődően 2 merevítő áthidaló.

### Példa:

Keretmélység  $M_1$  = Görgős tálca mélysége GTM - 450 mm

Görgős tálca mélysége (GTM) mm	Keretmélység ( $M_1$ ) mm	Keretmagasság mm	Mezőterhelés max. kg	Cikk	Rend.szám
<b>P 63 Állványláb</b>					
1.300	850	2.500	2.500	<b>K-RP 63-0850</b>	<b>439550</b>
1.700	1.250	2.500	2.500	<b>K-RP 63-1250</b>	<b>439560</b>
1.900	1.450	2.500	2.500	<b>K-RP 63-1450</b>	<b>439570</b>
2.100	1.650	2.500	2.500	<b>K-RP 63-1650</b>	<b>439580</b>
2.500	2.050	2.500	2.500	<b>K-RP 63-2050</b>	<b>439590</b>
3.100	2.650	2.500	2.500	<b>K-RP 63-2650</b>	<b>439600</b>
kiegészítő állványlábhoz	1.050	2.500	2.500	<b>K-RP 63-1050</b>	<b>439555</b>

### P 65 Állványláb

1.300	850	2.500	3.400	<b>K-RP 65-850</b>	<b>439610</b>
1.700	1.250	2.500	3.400	<b>K-RP 65-1250</b>	<b>439620</b>
1.900	1.450	2.500	3.400	<b>K-RP 65-1450</b>	<b>439630</b>
2.100	1.650	2.500	3.400	<b>K-RP 65-1650</b>	<b>439640</b>
2.500	2.050	2.500	3.400	<b>K-RP 65-2050</b>	<b>439650</b>
3.100	2.650	2.500	3.400	<b>K-RP 65-2650</b>	<b>439660</b>
kiegészítő állványlábhoz	1.050	2.500	3.400	<b>K-RP 65-1050</b>	<b>439615</b>

### P 73 Állványláb

1.300	850	2.500	4.500	<b>RV 730258</b>	<b>135820</b>
1.700	1.250	2.500	4.500	<b>RV 730252</b>	<b>135940</b>
1.900	1.450	2.500	4.500	<b>K-RP 73-1450</b>	<b>439670</b>
2.100	1.650	2.500	4.500	<b>K-RP 73-1650</b>	<b>439680</b>
2.500	2.050	2.500	4.500	<b>K-RP 73-2050</b>	<b>439690</b>
kiegészítő állványlábhoz	1.050	2.500	4.500	<b>RV 730251</b>	<b>135880</b>

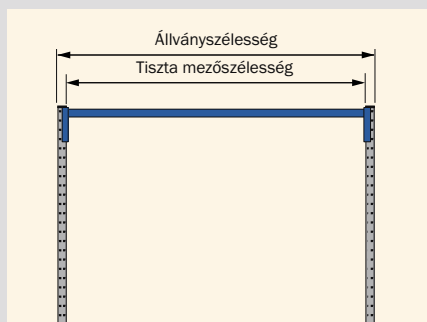

## Merevítő áthidaló

A merevítő áthidalók az állványkeretekkel együtt külön egységet képeznek. Ezáltal a tartó állványszerkezet különválasztható a görgős szintektől, és így egy-egy szint állítása anélkül is lehetséges, hogy előtte a teljes állványt le kellene üríteni. Az áthidalók csak az állványszerkezet merevítésére szolgálnak és nem raklapok tárolására.

A terheléstől függően mezőnként legalább két merevítő áthidaló szükséges. Felület: lakkozott, RAL 5010 kék

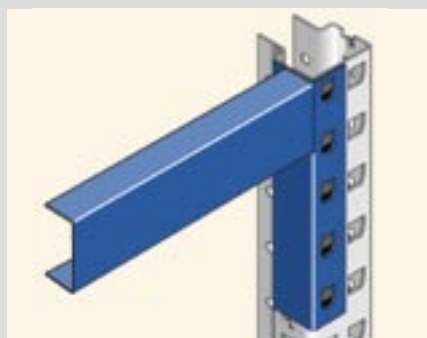

## Merevítő áthidaló (U profil) a P 63, P 65 és P 73 állványlábhoz

Tiszta mezőszélesség mm	Cikk	Rend.szám
1.350	<b>K-AT-1350</b>	<b>440810</b>
1.800	<b>K-AT-1800</b>	<b>441260</b>
2.200	<b>K-AT-2200</b>	<b>441660</b>
2.700	<b>K-AT-2700</b>	<b>442160</b>

Tiszta mezőszélesség mm - KLT dobozokhoz	Cikk	Rend.szám
880	<b>K-AT-0880</b>	<b>440340</b>
1.080	<b>K-AT-1080</b>	<b>440540</b>
1.280	<b>K-AT-1280</b>	<b>440740</b>

P 63, P 65 és P 73 állványláb

# Állványkeretek kiegészítő állványlábbal

## Állványkeretek kiegészítő állványlábbal

A kiegészítő állványláb meghosszabbítja a keretszerkezet mélységét a mindenkor állványkerettel együtt. Egy talplemezes kiegészítő állványlábból és egy vízszintes merevítőből áll. Az ilyen típusú keretszerkezetet nagyobb mélységeknél, illetve azokban az esetekben kell választani, amikor a görgős kommissiózó tálcát középen (\*-gal jelölve) még két magasságállító horoggal alá kell támasztani. Az erős talplemez biztosítja a terhelés megfelelő elosztását a padlón. A pontosan illeszkedő profilkialakítás és az állványlábak oldalsó perforálása – a magasságállító horgok alkalmazásával – lehetővé teszi a görgős szintek lejtésének és magasságának 6,25 mm-enkénti beállítását.

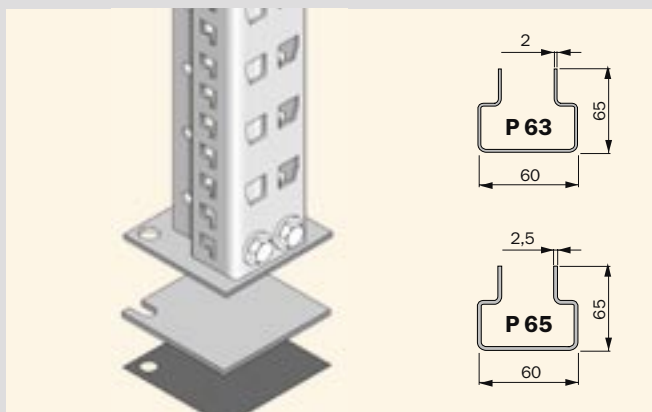
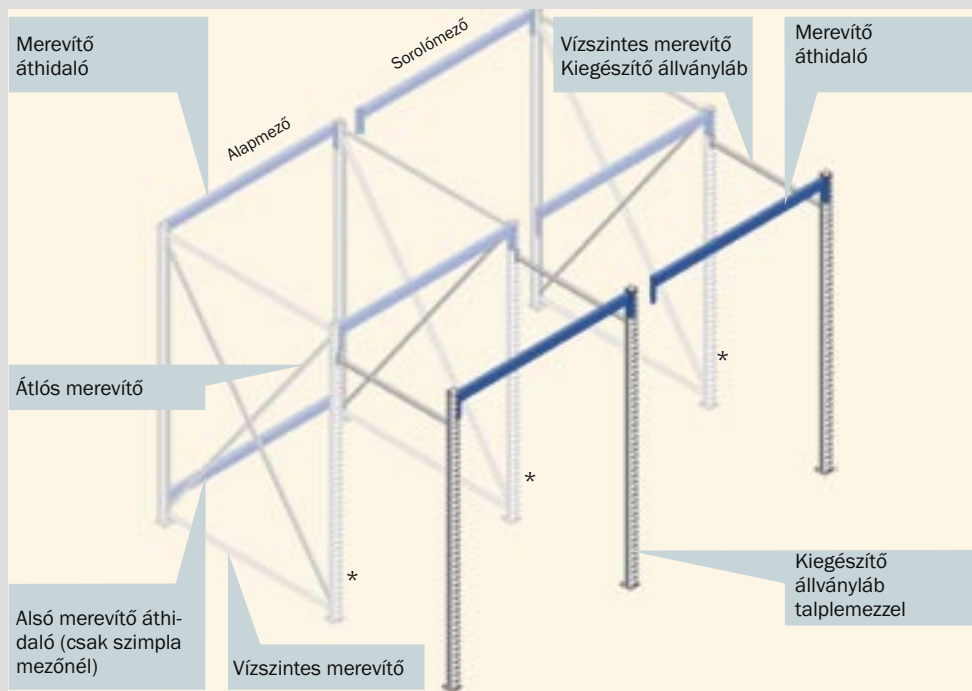

P 63 és P 65 állványláb

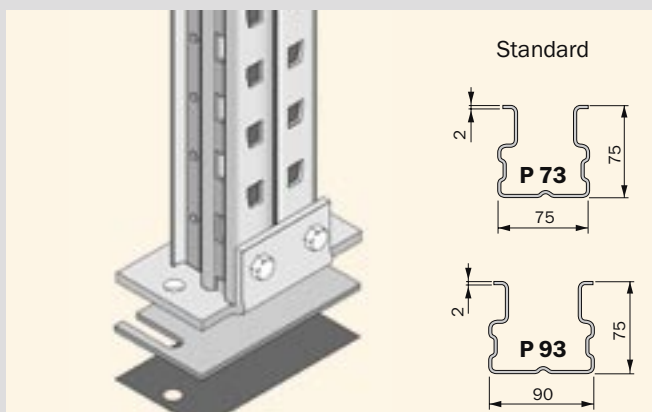

P 73 és P 93 állványláb

## Állványkeret P 63 és P 65 kiegészítő állványlábbal

Az állványlábak és a kiegészítő állványlábak hidegen hengerelt, nagy szilárdságú acélból készülnek. A kiegészítő állványlábakat hozzá kell csavarozni az egyik vízszintes merevítőhöz és az állványkerethez.

A rendszer raszterosztása: 50:50 mm. A görgős szintek lejtése és magassága 6,25 mm-enként állítható. Felület: horganyzott

## P 73 és P 93 állványláb és kiegészítő állványláb nagy mezőterhelésre

Az állványlábak és kiegészítő állványlábak hidegen hengerelt, nagy szilárdságú acélból készülnek, melyek merevsége speciális kialakításuknak köszönhetően igen nagy. A kiegészítő állványlábakat az egyik vízszintes merevítővel az állványkerethez kell csavarozni. A rendszer raszterosztása: 50:50 mm. A görgős szintek lejtése és magassága 12,25 mm-enként állítható. Felület: horganyzott

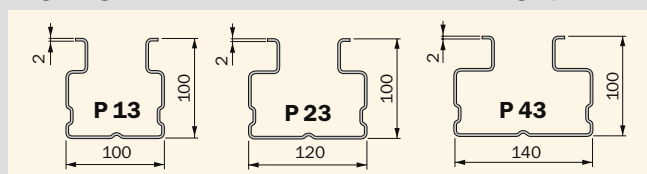

Ájánlatkérés alapján



# Állványkeret kiegészítő állványlábbal

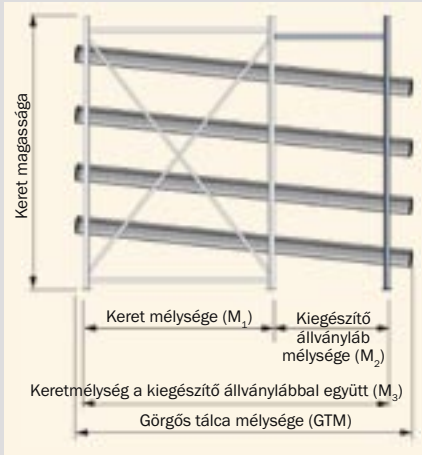

## Kiegészítő állványláb

A megadott mezőterhelés csak a padlóhoz történő csavarozással érhető el. Állványlábanként egy horgonycsavarra van szükség. Betonminőség: min. B25. Az alapmezőhöz és a sorolómezőhöz egy-egy merevítő áthidaló szükséges.

## Példa:

Keretmélység  $M_3$  = Görgős tálca mélysége GTM - 450 mm

Kiegészítő állványláb mélysége max. 2.000 mm.

## A megrendeléskor a $M_2$ méretet kérjük megadni.

Görgős tálca mélysége (GTM) mm	Keretmélység ( $M_1$ ) mm	Kieg.láb mélysége ( $M_2$ ) mm	Keretmélység ( $M_3$ ) mm	Keret mag. mm	Mezőterhel. max. kg	Cikk	Rend.szám
<b>P 63 Állványláb</b>							
1.900	1.050	400	1.450	2.500	*	<b>K-PS-P 63-0400</b>	<b>439700</b>
2.100	1.050	600	1.650	2.500	*	<b>K-PS-P 63-0600</b>	<b>439710</b>
2.500	1.050	1.000	2.050	2.500	*	<b>K-PS-P 63-1000</b>	<b>439720</b>
3.100	1.050	1.600	2.650	2.500	*	<b>K-PS-P 63-1600</b>	<b>439730</b>
<b>P 65 Állványláb</b>							
1.900	1.050	400	1.450	2.500	*	<b>K-PS-P 65-0400</b>	<b>439740</b>
2.100	1.050	600	1.650	2.500	*	<b>K-PS-P 65-0600</b>	<b>439750</b>
2.500	1.050	1.000	2.050	2.500	*	<b>K-PS-P 65-1000</b>	<b>439760</b>
3.100	1.050	1.600	2.650	2.500	*	<b>K-PS-P 65-1600</b>	<b>439770</b>
<b>P 73 Állványláb</b>							
1.900	1.050	400	1.450	2.500	*	<b>K-PS-P 73-0400</b>	<b>439780</b>
2.100	1.050	600	1.650	2.500	*	<b>K-PS-P 73-0600</b>	<b>439790</b>
2.500	1.050	1.000	2.050	2.500	*	<b>K-PS-P 73-1000</b>	<b>439800</b>
3.100	1.050	1.600	2.650	2.500	*	<b>K-PS-P 73-1600</b>	<b>439810</b>
<b>P 93 Állványláb</b>							
1.900	1.050	400	1.450	2.500	*	<b>K-PS-P 93-0400</b>	<b>439820</b>
2.100	1.050	600	1.650	2.500	*	<b>K-PS-P 93-0600</b>	<b>439830</b>
2.500	1.050	1.000	2.050	2.500	*	<b>K-PS-P 93-1000</b>	<b>439840</b>
3.100	1.050	1.600	2.650	2.500	*	<b>K-PS-P 93-1600</b>	<b>439850</b>

\* Mezőterhelés a mindenkor állványkeretnek megfelelően

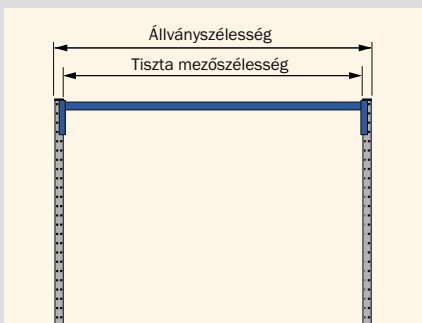

## Merevítő áthidalók

A merevítő áthidalók az állványlábakkal együtt külön egységet képeznek. Ezáltal a tartó állványszerkezet különválasztható a görgős szintektől, és így egy-egy szint állítása anélkül is lehetséges, hogy előtte a teljes állványt le kellene üríteni. Az áthidalók csak az állványszerkezet merevítésére szolgálnak és nem raklapok tárolására.

Mezőnként egy merevítő áthidalóra van szükség.

Felület: lakkozott, RAL 5010 kék.



## Merevítő áthidaló (U profil) P 63, P 65, P 73 és P 93 állványlábhoz

Tiszta mezőszélesség mm	Cikk	Rend.szám
1.350	<b>K-AT-1350</b>	<b>440810</b>
1.800	<b>K-AT-1800</b>	<b>441260</b>
2.200	<b>K-AT-2200</b>	<b>441660</b>
2.700	<b>K-AT-2700</b>	<b>442160</b>

P 63, P 65 és P 73 állványláb



# Állványkeret raklap háttértárolóval

## Állványkeret raklap háttértárolóval

PR 600 típusú raklapos állványkeret raklap háttértárolóként funkcionálva a görgős kommissiózó tálca fölött.

Egymás mellé épített raklapos állványkeretekkel vagy kiegészítő állványlábakkal nagy mélységek érhetők el. Az erős talplemez biztosítja a terhelés megfelelő elosztását a padlón. A pontosan illeszkedő profilkiképzés és az állványlábak oldalsó perforálása – a magasságállító horgok alkalmazásával – lehetővé teszi a görgős szintek lejtésének és magasságának 12,5 mm-enkénti beállítását.

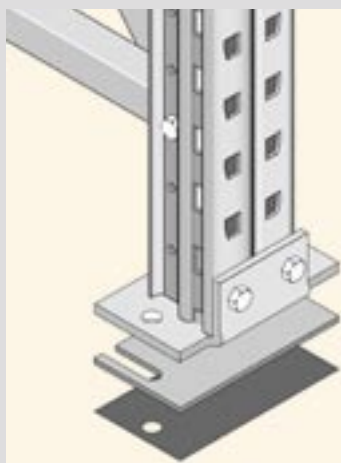
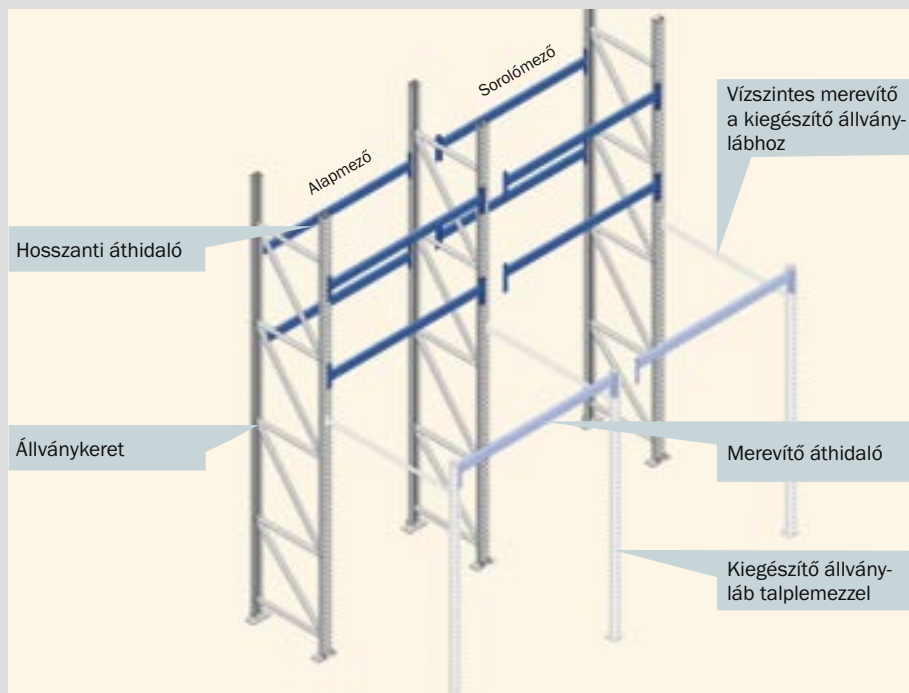

P 73 és P 93 állványláb

Standard

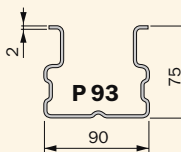
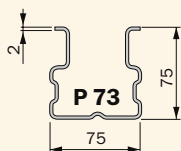

## PR 600 típusú állványláb és kiegészítő állványláb nagyobb mezőterhelésekhez

Az állványlábak merevsége speciális kialakításuknak köszönhetően igen nagy, az állványlábak a vízszintes és átlós merevítővel összecsavarozva stabil rácsszerkezetű keretet alkotnak. A rendszer raszterosztása: 50:50 mm. A görgős szintek lejtése és magassága 12,5 mm-enként beállítható. Felület: horganyzott.

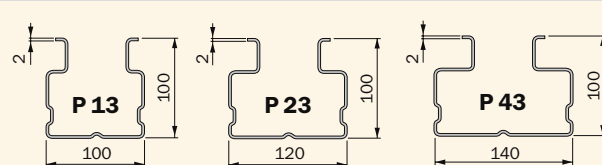

Ajánlatkérés alapján

## Állványmagasságok

Standard magasságok

Ajánlatkérés alapján

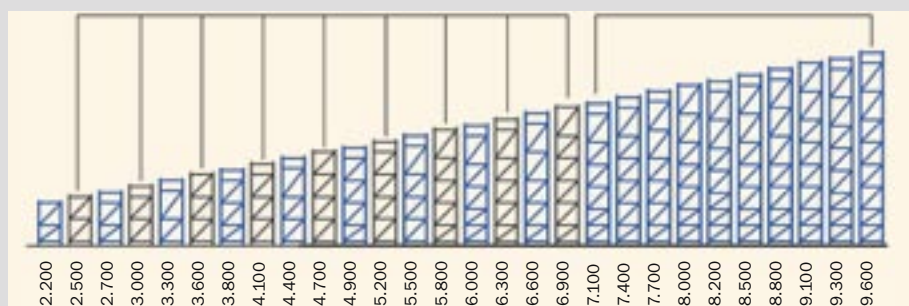

# Állványkeret raklap háttértárolóval

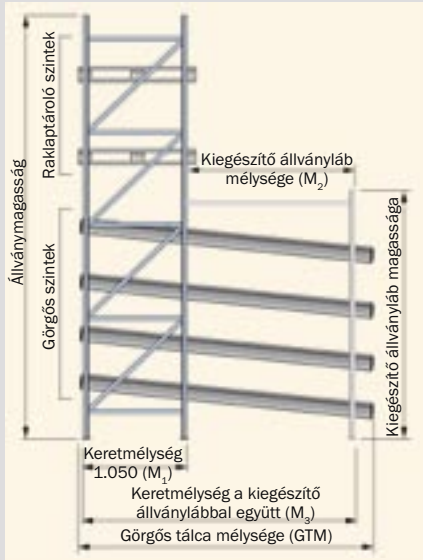

## PR 600 állványkeret

A megadott mezőterhelhetőség csak padlóhoz csavarozva érhető el. Állványlábanként egy horgonycsavarra van szükség. Betonminőség: min. B25. Az alapmezőhöz és a sorolómezőhöz egy-egy merevítő áthidaló szükséges.

### Példa:

Keretmélység  $M_3$  = Görgős tálca mélysége GTM - 450 mm.  
Kiegészítő állványláb mélysége max. 2.000 mm. (A kiegészítő állványláb a 9-10. oldalon található). **A megrendelésnél a  $M_2$  méretet kérjük megadni.**

Keretmagasság mm	Keretmélység ( $M_1$ ) mm	Cikk	Rend.szám
<b>P 73 Állványláb</b>			
2.500	1.050	<b>RV 730251</b>	<b>135880</b>
3.000	1.050	<b>RV 730301</b>	<b>135890</b>
3.600	1.050	<b>RV 730361</b>	<b>135900</b>
4.100	1.050	<b>RV 730411</b>	<b>135910</b>
4.700	1.050	<b>RV 730471</b>	<b>135920</b>
<b>P 93 Állványláb</b>			
2.500	1.050	<b>RV 930251</b>	<b>137490</b>
3.000	1.050	<b>RV 930301</b>	<b>137510</b>
3.600	1.050	<b>RV 930361</b>	<b>137530</b>
4.100	1.050	<b>RV 930411</b>	<b>137550</b>
4.700	1.050	<b>RV 930471</b>	<b>137570</b>
5.200	1.050	<b>RV 930521</b>	<b>137590</b>
5.800	1.050	<b>RV 930581</b>	<b>137610</b>
6.300	1.050	<b>RV 930631</b>	<b>137630</b>
6.900	1.050	<b>RV 930691</b>	<b>137650</b>

### Példa a mező terhelhetőségére:

Mezőnként 4 görgős tálca, görgős tálca mélysége: 2.500 mm, tiszta mezőszélesség: 2.700 mm, kiegészítő állványláb mélysége: 1.000 mm, Euro-raklapok tárolása: 800 x 1.200 mm.

Raklapteher kg	Terhelési tartomány	P 73 keret		P 93 keret	
		Hosszanti áthidaló	Mezőterhelés kg	Hosszanti áthidaló	Mezőterhelés kg
<b>300 kg-ig</b>	Görgős kom.tálca	INP 80	4.050	-	-
	1 raklaptároló szint	INP 80	900	-	-
	2 raklaptároló szint	INP 80	1.800	-	-
<b>600 kg-ig</b>	Görgős kom.tálca	INP 80	3.400	INP 80	5.200
	1 raklaptároló szint	INP 80	1.800	INP 80	1.800
	2 raklaptároló szint	INP 80	2.400	INP 100	5.400
<b>1000 kg-ig</b>	Görgős kom.tálca	INP 100	2.800	INP 100	6.000
	1 raklaptároló szint	INP 100	3.000	INP 100	3.000
	2 raklaptároló szint	INP 100	3.000	INP 100	6.000

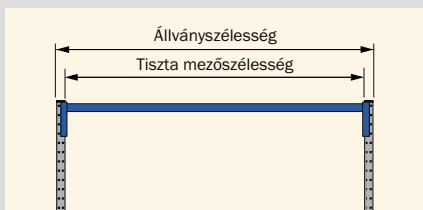

## Merevítő áthidaló

A hosszanti áthidalók a ráhegesztett 4-körmös csatlófejekkel együtt garantálják az állványlábhoz való teherviselő és alakzáró csatlózást.

Állíthatóság: 50:50 mm. Páronként négy biztosítószeget a véletlenszerű kiemelés ellen.

A terhelési adatok egyenletes tehereloszlás mellett érvényesek.

### A rendelési számok páronként értendők.

Felület: lakkozott, RAL 5010 kék



## INP 80 és INP 100 hosszanti áthidaló

Tiszta mezőszélesség mm	Profil	Terhelés/pár kg	Cikk	Rend.szám
1.800	INP 80	3.000	<b>TRV 1808 I</b>	<b>154000</b>
2.200	INP 80	2.500	<b>TRV 2208 I</b>	<b>154020</b>
2.200	INP 100	4.200	<b>TRV 2210 I</b>	<b>154030</b>
2.700	INP 80	2.000	<b>TRV 2708 I</b>	<b>154040</b>
2.700	INP 100	3.500	<b>TRV 2710 I</b>	<b>154050</b>

# Horgonycsavarok, kiegyenlítő és szigetelő lapok

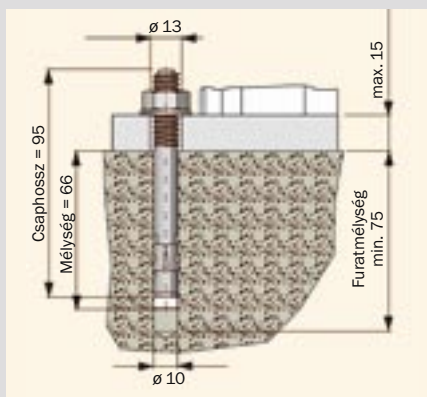

Feszítő horgonycsavar

## Feszítő horgonycsavar

A görgős kommissiózó tálcák stabilitásának biztosításához az állványkereteket a padlóhoz kell rögzíteni. A normál B25 minőségű betonpadlóhoz M10-es feszítő horgonycsavar a megfelelő. Talplemezenként egy horgonycsavarra van szükség.

	Cikk	Rend.szám
M10 feszítő horgonycsavar	BA 10 SL	67030

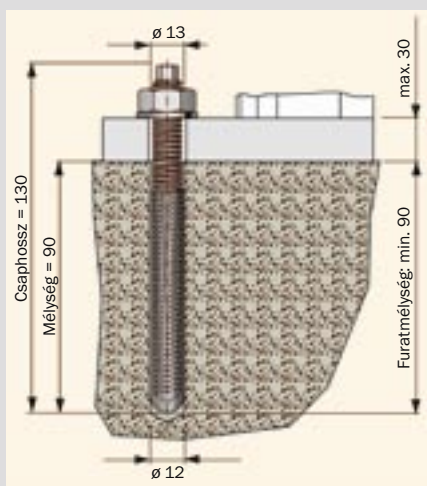

Ragasztópatronos horgonycsavar

## Ragasztópatronos horgonycsavar

A görgős kommissiózó tálcák stabilitásának biztosítása érdekében a magnezit tartalmú kőpadlóknál az állványkereteket M10-es ragasztópatronos horgonycsavarral kell rögzíteni.

Talplemezenként egy horgonycsavar szükséges.

	Cikk	Rend.szám
M10-es ragasztópatronos horgonycsavar	BA 10 VA	67390

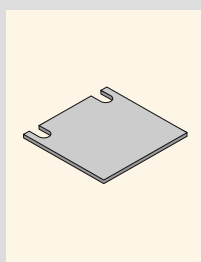

P63/P65 kiegyenlítő lap

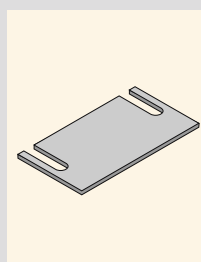

P73/P75

## Kiegyenlítő lap

Az összes állványlábhhoz. A padló egyenetlenségeinek kiegyenlítésére, horganyzott.

Állványláb	Vastagság mm	Cikk	Rend.szám
P 63 és P 65	1	AP 60.51	143500
P 63 és P 65	2	AP 60.52	143510
P 73 és P 93	1	AP 60.91	155000
P 73 és P 93	2	AP 60.92	155010

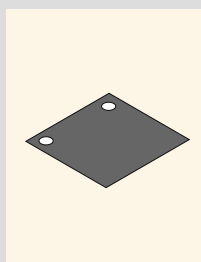

P63/P65 szigetelőlap

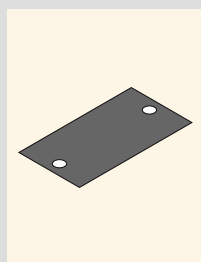

P73/P75

## Szigetelőlapok

Ha az állványokat magnezit tartalmú padlón állítják föl, akkor a korrózió megelőzése érdekében mindegyik állványlábhhoz műanyag szigetelőlapra van szükség.

Állványláb	Vastagság mm	Cikk	Rend.szám
P 63 és P 65	1	IP 60.51	155220
P 73 és P 93	1	IP 60.91	155020

# A görgős kommissiózó tálcák és az ergonómia

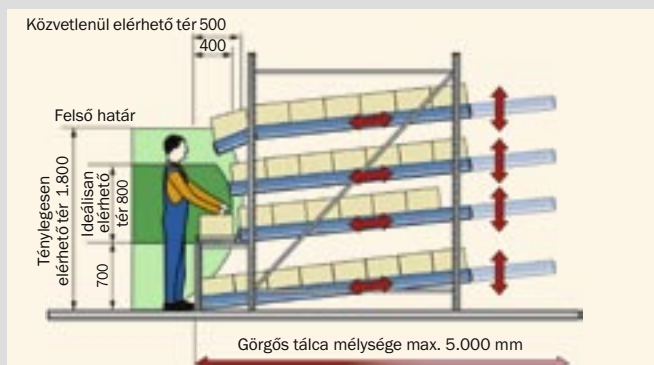

A görgős kommissiózó tálca oldalfalán kialakított raszteres perforációnak köszönhetően a görgős szint vízszintesen szerszám nélkül beállítható, így ergonómiailag optimális elérési ívek alakíthatók ki.

A csavarodásnak ellenálló oldalfaloknak és belül kiegészítő keresztösszekötők alkalmazásának köszönhetően akár 5.000 mm-es tálcamélység is lehetséges.



**P 63/P 65 állványláb** A magasság 6,25 mm-enkénti beállítása a K-VH1 magasságállító horognak az állványláb perforációjában való áthelyezésével és 180°-os elfordításával történik. E kicsiny, függőleges beállítóraszternek köszönhető, hogy az optimális lejtés bármikor csavarok nélkül beállítható.



Az oldalfal 25 mm-enkénti folytonos perforációjának köszönhetően a tálca a mélység korlátozása nélkül, az ergonómia szempontjainak megfelelően kialakítható az optimális elérési ív.

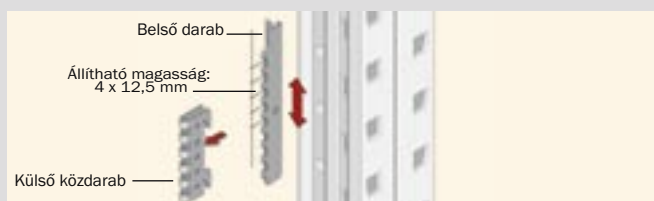

**P 73/P 93 állványláb** A magasság beállítása a 12,5 mm-es raszterben a magasságállító horognak (külső közdarab) az állványláb perforációjában való áthelyezésével és a magasságállító horognak (belső közdarab) a magasságállító horog (külső közdarab) perforációjában való áthelyezésével lehetséges. E kicsiny, függőleges beállítóraszternek köszönhetően az optimális lejtés bármikor csavarok nélkül beállítható.



Az oldalfal 25 mm-enkénti folytonos perforációjának köszönhetően a tálca a mélység korlátozása nélkül, az ergonómia szempontjainak megfelelően kialakítható az optimális elérési ív.



## Magasságállító horog a P 63/P 65 állványlábhoz

A görgős kommissiózó tálca magassága 6,25 mm-es raszterben beállítható a magasságállító horog tesztölegesen jobbra vagy balra történő beakasztásával és a magasságállító horog elfordításával.



## Külső és belső beakasztható alátét a P 63, P 65 állványlábhoz

Az oldalfalon a lyuk befedésére használható hátul és belül a magasságállító horogra helyezve. Ily módon a görgős kommissiózó tálca az ergonómia szempontjai szerint mélységben könnyen eltolható.



## Elülső magasságállító horog a P 73/P 93 állványlábhoz

A görgős kommissiózó tálca ezzel rögzíthető a PR 600 rendszer raklapos állványainak elülső lábaihoz.

Beállítási raszter: 12,5 mm



## Hátsó és belső magasságállító horog távtartóval

A távtartó a 12,5 mm-es beállítási raszter 6,5 mm-esre csökkentésére használható a közepén elhelyezett plusz alátámasztásnál a magasságállító horogra akasztva.



# Berendezési példák

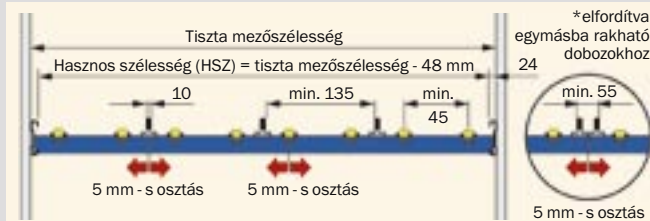

A sematikus ábrákon különböző lehetőségeket mutatunk be SSI SCHÄFER dobozok, elválasztó lécek használatával 1.350 mm-es, 1.800 mm-es, 2.200 mm-es és 2.700 mm-es szabványos tiszta mezőszélesség esetén. A görgős kommissiózó tálcák magasságának 6,25 mm-es raszterben való állíthatósága következtében a rendszer az egyes tárolóedények egyedi magasságához maximálisan hozzáigazítható.

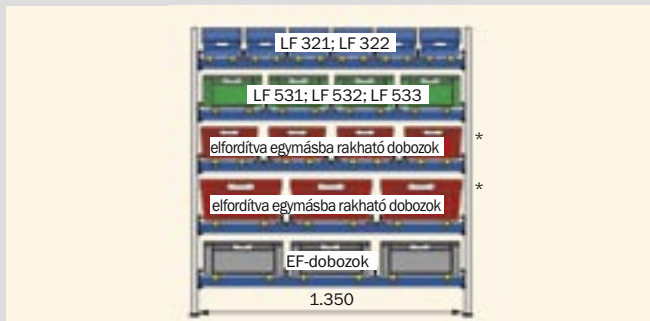

## Tiszta mezőszélesség: 1.350 mm

Doboztípus	Csat. Száma	Tiszta csat. szél mm	Görg. lécek Száma	Elv. lécek Száma
LF 321; LF 322	6	205	12	5
LF 531; LF 532; LF 533; EF-dobozok	4	315	8	3
* elfordítva egymásba rakható dobozok	4	315	8	6
* elfordítva egymásba rakható dobozok	3	425	6	4
EF-dobozok	3	425	6	2

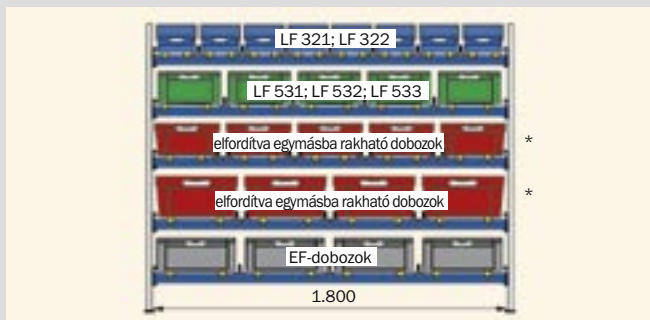

## Tiszta mezőszélesség: 1.800 mm

Doboztípus	Csat. Száma	Tiszta csat. szél mm	Görg. lécek Száma	Elv. lécek Száma
LF 321; LF 322	8	205	16	7
LF 531; LF 532; LF 533; EF-dobozok	5	315	10	4
* elfordítva egymásba rakható dobozok	5	315	10	8
* elfordítva egymásba rakható dobozok	4	425	8	6
EF-dobozok	4	425	8	3



## Tiszta mezőszélesség: 2.200 mm

Doboztípus	Csat. Száma	Tiszta csat. szél mm	Görg. lécek Száma	Elv. lécek Száma
LF 321; LF 322	9	205	18	8
LF 531; LF 532; LF 533; EF-dobozok	6	315	12	5
* elfordítva egymásba rakható dobozok	6	315	12	10
* elfordítva egymásba rakható dobozok	5	425	10	8
EF-dobozok	5	425	10	4



## Tiszta mezőszélesség: 2.700 mm

Doboztípus	Csat. Száma	Tiszta csat. szél mm	Görg. lécek Száma	Elv. lécek Száma
LF 321; LF 322	12	205	24	11
LF 531; LF 532; LF 533; EF-dobozok	8	315	16	7
* elfordítva egymásba rakható dobozok	8	315	16	14
* elfordítva egymásba rakható dobozok	6	425	12	10
EF-dobozok	6	425	12	5

# Kombinációk – modulszerűen összeállítható görgős tálcák

Hátulsó keresztösszekötők	Középső/belső keresztösszekötők	Keresztösszekötő döntött kiadórészhez	Elülső keresztösszekötők
<p><b>Hátulsó keresztösszekötő K-QH</b> magasított szegéllyel, mely visszatolásgátlóként szolgál.</p>	<p><b>Belső keresztösszekötő K-QI</b> Alátámasztás görgős lécekhez. A görgős kommissiózó tálcáknál ez a profil a lécrögzőítő elemmel együtt a görgős és az elválasztó lécek stabilitásának fokozására használható.</p>	<p><b>Keresztösszekötő döntött kiadórészhez K-QK</b> Döntött kifutórésznél alkalmazható, a görgős lécek, az elválasztó lécek, valamint a kifutórész lemezborításának rögzítésére</p>	
<p><b>Hátulsó keresztösszekötő K-QH-KLT</b> szélesített felső éllel, ami biztosítja, hogy az alján nyitott KLT doboz ne akadjon fenn.</p>	<p><b>Középső keresztösszekötő K-QM</b> A 3.100 mm-nél hosszabb görgős kommissiózó tálcáknál ez a profil a lécrögzőítő elemmel együtt a görgős és az elválasztó lécek stabilitásának fokozására használható.</p>	<p><b>Döntött megerősítő elem K-QKV</b> Nagy tálcaszélességek és súlyos terhek esetén ez a profil kiegészítő erősítésként használható.</p>	<p><b>Elülső keresztösszekötő K-QV</b> ütközőéllel</p>
<p><b>Keresztösszekötő döntött kiadórészhez K-QK</b> automatikus utántöltésnél, pl. állványkiszolgáló gép használata esetén alkalmazható, visszatolásgátló nélkül.</p>			<p><b>Elülső keresztösszekötő Pick-by-Light rendszerhez K-QV-PBL</b> Pick-by-Light kijelző rögzítésére. A profilt 3 szögállásban szállítjuk.</p>
<p><b>Elülső keresztösszekötő elől K-QV</b> Push back állványként használva ez a profil ütközőéllel hátul is használható.</p>			<p><b>Keresztösszekötő, fellépőléc K-QV-Tritt</b> Integrált fellépőléc a kiszedő oldalon. Ehhez megfelelően meg kell hosszabbítani az oldalfalat. A biztonság érdekében az oldalfalat össze kell csavarozni az állványlábbal.</p>
<p><b>Keresztösszekötő, fellépőléc K-QH-Tritt</b> Integrált fellépőléc a betöltő oldalon. Ehhez az oldalfalat megfelelően meg kell hosszabbítani. A biztonság érdekében az oldalfalat össze kell csavarozni az állványlábbal.</p>			

# Görgős kommissiózó tálca, egyenes kiadórésszel K-D és K-SD

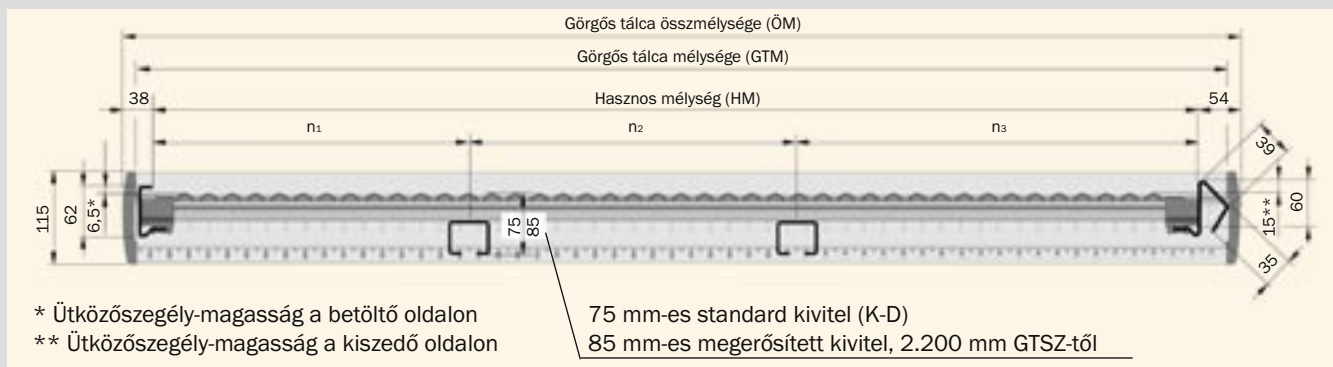
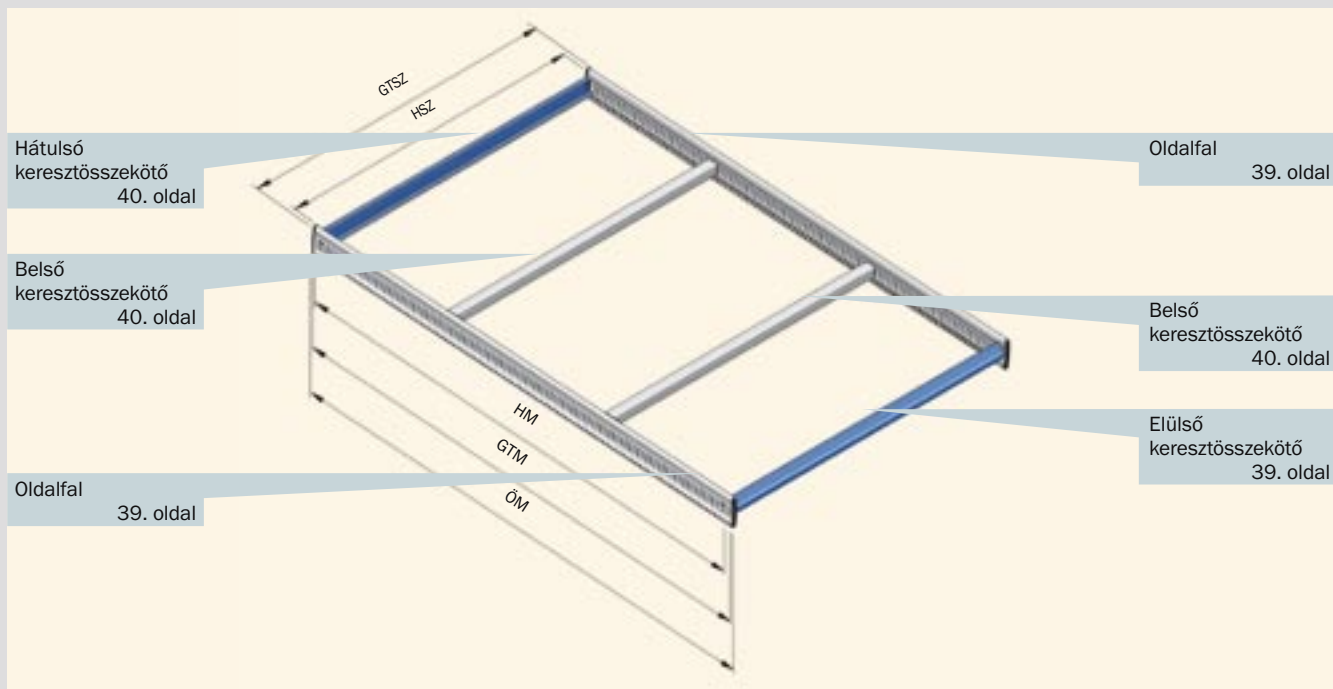

## Standard görgős kommissiózó tálca egyenes kiadórésszel

A görgős kommissiózó tálca alkotóelemei



**FIGYELEM:** A görgős kommissiózó tálca összeszereléséhez K-VS1 csavarkészletre van szükség. A görgős kommissiózó tálca rögzítéséhez még a következő elemeket is meg kell rendelni: magasságállító horog, kiemelésgátló, beakasztható külső alátét, beakasztható belső alátét – szükség szerint.

# Görgős kommissiózó tálca, egyenes kiadórésszel K-D

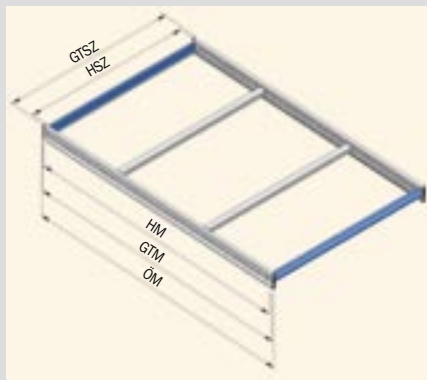

- GTSZ: Görgős kommissiózó tálca szélessége  
= Tiszta mezőszélesség - 2 mm
- HSZ: Hasznos szélesség  
= Tiszta mezőszélesség - 46 mm
- HM: Hasznos mélység = görgős tálca mélysége (GTM) - 68 mm
- ÖM: Görgős tálca összmélysége  
= görgős tálca mélysége (GTM) + 24 mm

## Komplett görgős kommissiózó tálca, egyenes kiadórésszel K-D

Görgős tálca mélysége (GTM) mm	Tiszta mezőszélesség mm	Egyenletesen megoszló terhelhetőség daN	Cikk	Rend.szám	
1.300	1.350	180	K-D-1300-1350/0	453000	
	1.350	480	K-D-1300-1350/1	453010	
	1.800	160	K-D-1300-1800/1	453020	
	1.800	320	K-D-1300-1800/2	453030	
	1.800	490	K-D-1300-1800/3	453040	
	2.200	100	K-D-1300-2200/0	453050	
	2.200	210	K-D-1300-2200/1	453060	
	2.200	320	K-D-1300-2200/2	453070	
	2.200	430	K-D-1300-2200/3	453080	
	2.200	530	K-D-1300-2200/5	453090	
	2.700	130	K-D-1300-2700/1	453100	
	2.700	270	K-D-1300-2700/3	453110	
	2.700	410	K-D-1300-2700/5	453120	
	1.700	1.350	100	K-D-1700-1350/0	453130
		1.350	270	K-D-1700-1350/1	453140
		1.800	130	K-D-1700-1800/0	453150
1.800		320	K-D-1700-1800/1	453160	
1.800		490	K-D-1700-1800/2	453170	
2.200		100	K-D-1700-2200/0	453180	
2.200		210	K-D-1700-2200/1	453190	
2.200		320	K-D-1700-2200/2	453200	
2.200		430	K-D-1700-2200/3	453210	
2.200		530	K-D-1700-2200/4	453220	
2.200		640	K-D-1700-2200/5	453230	
2.700		130	K-D-1700-2700/1	453240	
2.700		270	K-D-1700-2700/3	453250	
2.700		410	K-D-1700-2700/5	453260	
2.700	540	K-D-1700-2700/7	453270		
1.900	1.350	330	K-D-1900-1350/1	453280	
	1.350	500	K-D-1900-1350/2	453290	
	1.800	100	K-D-1900-1800/0	453300	
	1.800	320	K-D-1900-1800/1	453310	
	1.800	490	K-D-1900-1800/2	453320	
	1.800	650	K-D-1900-1800/3	453330	
	2.200	100	K-D-1900-2200/0	453340	
	2.200	210	K-D-1900-2200/1	453350	
	2.200	320	K-D-1900-2200/2	453360	
	2.200	430	K-D-1900-2200/3	453370	
	2.200	530	K-D-1900-2200/4	453380	
	2.200	640	K-D-1900-2200/5	453390	
	2.200	750	K-D-1900-2200/6	453400	
	2.700	130	K-D-1900-2700/1	453410	
	2.700	270	K-D-1900-2700/3	453420	
	2.700	410	K-D-1900-2700/5	453430	
	2.700	540	K-D-1900-2700/7	453440	
	2.700	610	K-D-1900-2700/8	453450	
2.100	1.350	290	K-D-2100-1350/1	453460	
	1.350	450	K-D-2100-1350/2	453470	
	1.350	600	K-D-2100-1350/3	453480	
	1.800	320	K-D-2100-1800/1	453490	
	1.800	490	K-D-2100-1800/2	453500	
	1.800	650	K-D-2100-1800/3	453510	
	2.200	210	K-D-2100-2200/1	453520	
	2.200	320	K-D-2100-2200/2	453530	
	2.200	430	K-D-2100-2200/3	453540	
	2.200	530	K-D-2100-2200/4	453550	
	2.200	640	K-D-2100-2200/5	453560	
	2.200	750	K-D-2100-2200/6	453570	
	2.700	130	K-D-2100-2700/1	453580	
	2.700	270	K-D-2100-2700/3	453590	
2.700	410	K-D-2100-2700/5	453600		
2.700	540	K-D-2100-2700/7	453610		
2.700	680	K-D-2100-2700/9	453620		

## Kulcs a cikk-kódhoz:

### K-D-2500-1800/3

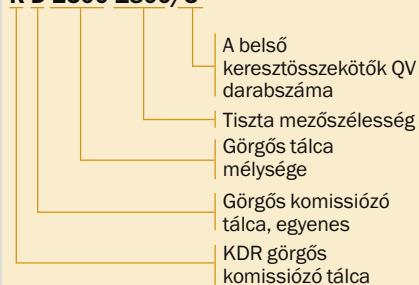



# Görgős kommissiózó tálca, egyenes kiadórésszel K-D

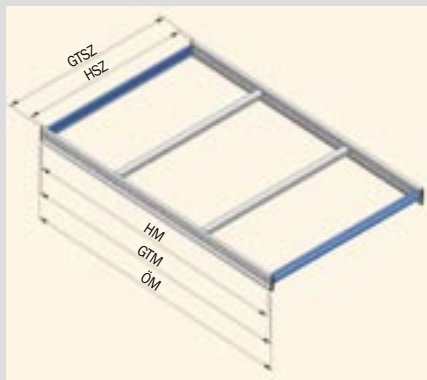

- GTSZ: Görgős kommissiózó tálca szélessége  
= Tiszta mezőszélesség - 2 mm
- HSZ: Hasznos szélesség  
= Tiszta mezőszélesség - 46 mm
- HM: Hasznos mélység = görgős tálca mélysége (GTM) - 68 mm
- ÖM: Görgős tálca összmélysége  
= görgős tálca mélysége (GTM) + 24 mm

## Komplett görgős kommissiózó tálca, egyenes kiadórésszel K-D

Görgős tálca mélysége (GTM) mm	Tiszta mezőszélesség mm	Egyenletesen megoszló terhelhetőség daN	Cikk	Rend.szám	
2.500	1.350	240	K-D-2500-1350/1	455000	
	1.350	370	K-D-2500-1350/2	455010	
	1.350	500	K-D-2500-1350/3	455020	
	1.350	630	K-D-2500-1350/4	455030	
	1.800	320	K-D-2500-1800/1	455040	
	1.800	490	K-D-2500-1800/2	455050	
	1.800	650	K-D-2500-1800/3	455060	
	1.800	810	K-D-2500-1800/4	455070	
	2.200	210	K-D-2500-2200/1	455080	
	2.200	320	K-D-2500-2200/2	455090	
	2.200	430	K-D-2500-2200/3	455100	
	2.200	530	K-D-2500-2200/4	455110	
	2.200	640	K-D-2500-2200/5	455120	
	2.200	750	K-D-2500-2200/6	455130	
	2.200	860	K-D-2500-2200/7	455140	
	2.700	270	K-D-2500-2700/3	455150	
	2.700	410	K-D-2500-2700/5	455160	
	2.700	540	K-D-2500-2700/7	455170	
	2.700	680	K-D-2500-2700/9	455180	
	2.700	820	K-D-2500-2700/11	455190	
	3.100	1.350	180	K-D-3100-1350/1	455200
		1.350	300	K-D-3100-1350/2	455210
1.350		400	K-D-3100-1350/3	455220	
1.350		510	K-D-3100-1350/4	455230	
1.350		610	K-D-3100-1350/5	455240	
1.350		720	K-D-3100-1350/6	455250	
1.800		160	K-D-3100-1800/1	455260	
1.800		400	K-D-3100-1800/2	455270	
1.800		540	K-D-3100-1800/3	455280	
1.800		680	K-D-3100-1800/4	455290	
1.800		820	K-D-3100-1800/5	455300	
1.800		960	K-D-3100-1800/6	455310	
2.200		320	K-D-3100-2200/2	455320	
2.200		430	K-D-3100-2200/3	455330	
2.200		530	K-D-3100-2200/4	455340	
2.200		640	K-D-3100-2200/5	455350	
2.200		750	K-D-3100-2200/6	455360	
2.200		860	K-D-3100-2200/7	455370	
2.200		960	K-D-3100-2200/8	455380	
2.200		1.070*	K-D-3100-2200/9	455390	
2.700		200	K-D-3100-2700/2	455400	
2.700		340	K-D-3100-2700/4	455410	
2.700		480	K-D-3100-2700/6	455420	
2.700		610	K-D-3100-2700/8	455430	
2.700		750	K-D-3100-2700/10	455440	
2.700		890	K-D-3100-2700/12	455450	
2.700		1.020*	K-D-3100-2700/14	455460	

## Kulcs a cikk-kódhoz:

### K-D-2500-1800/3

- A belső keresztösszekötők QV darabszáma
- Tiszta mezőszélesség
- Görgős tálca mélysége
- Görgős kommissiózó tálca, egyenes
- KDR görgős kommissiózó tálca

**FIGYELEM:** A \*-gal jelölt görgős kommissiózó tálcaikat belül meg kell támasztani még egy magasságállító horoggal (ld. 14. és 42. oldal).

# Görgős kommissiózó tálca, egyenes kiadórésszel, nagy igénybevételre K-SD

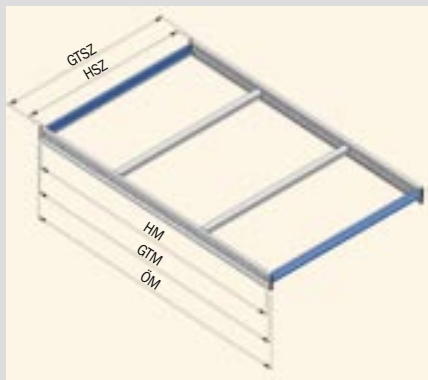

- GTSZ: Görgős kommissiózó tálca szélessége  
= Tiszta mezőszélesség - 2 mm
- HSZ: Hasznos szélesség  
= Tiszta mezőszélesség - 46 mm
- HM: Hasznos mélység = görgős tálca mélysége (GTM) - 68 mm
- ÖM: Görgős tálca összmélysége  
= görgős tálca mélysége (GTM) + 24 mm

## Komplett görgős kommissiózó tálca, egyenes kiadórésszel, nagy igénybevételre K-SD

Görgős tálca mélysége (GTM) mm	Tiszta mezőszélesség mm	Egyenletesen megosztó terhelhetőség daN	Cikk	Rend.szám
1.300	2.200	490	K-SD-1300-2200/1	456370
	2.700	310	K-SD-1300-2700/1	456380
	2.700	470	K-SD-1300-2700/2	456390
	2.700	590	K-SD-1300-2700/3	456400
1.700	2.200	490	K-SD-1700-2200/1	456410
	2.200	730	K-SD-1700-2200/2	456420
	2.700	310	K-SD-1700-2700/1	456430
	2.700	470	K-SD-1700-2700/2	456440
	2.700	630	K-SD-1700-2700/3	456450
	2.700	790	K-SD-1700-2700/4	456460
1.900	2.200	490	K-SD-1900-2200/1	456470
	2.200	730	K-SD-1900-2200/2	456480
	2.700	310	K-SD-1900-2700/1	456490
	2.700	470	K-SD-1900-2700/2	456500
	2.700	630	K-SD-1900-2700/3	456510
2.100	2.200	790	K-SD-1900-2700/4	456520
	2.200	490	K-SD-2100-2200/1	456530
	2.200	730	K-SD-2100-2200/2	456540
	2.700	310	K-SD-2100-2700/1	456550
2.500	2.700	470	K-SD-2100-2700/2	456560
	2.700	630	K-SD-2100-2700/3	456570
	2.700	790	K-SD-2100-2700/4	456580
	2.200	410	K-SD-2500-2200/1	456590
	2.200	630	K-SD-2500-2200/2	456600
	2.200	840	K-SD-2500-2200/3	456610
3.100	2.200	1.060	K-SD-2500-2200/4	456620
	2.700	310	K-SD-2500-2700/1	456630
	2.700	470	K-SD-2500-2700/2	456640
	2.700	630	K-SD-2500-2700/3	456650
	2.700	790	K-SD-2500-2700/4	456660
	2.700	950	K-SD-2500-2700/5	456670
	2.700	1.110	K-SD-2500-2700/6	456680
	2.200	240	K-SD-3100-2200/1	456690
	2.200	500	K-SD-3100-2200/2	456700
	2.200	680	K-SD-3100-2200/3	456710
	2.200	850	K-SD-3100-2200/4	456720
2.200	1.020*	K-SD-3100-2200/5	456730	
2.700	470	K-SD-3100-2700/2	456740	
2.700	630	K-SD-3100-2700/3	456750	
2.700	790	K-SD-3100-2700/4	456760	
2.700	910	K-SD-3100-2700/5	456770	
2.700	1.110*	K-SD-3100-2700/6	456780	
2.700	1.270*	K-SD-3100-2700/7	456790	
2.700	1.430*	K-SD-3100-2700/8	456800	

## Kulcs a cikk-kódhoz:

### K-SD-2500-1800/3



**FIGYELEM:** A \*-gal jelölt görgős kommissiózó tálcákat belül meg kell támasztani még egy magasságállító horoggal (ld. 14. és 42. oldal).

# Görgős kommissiózó tálca egyenes/döntött kiadórésszel K-DGK és K-S DGK

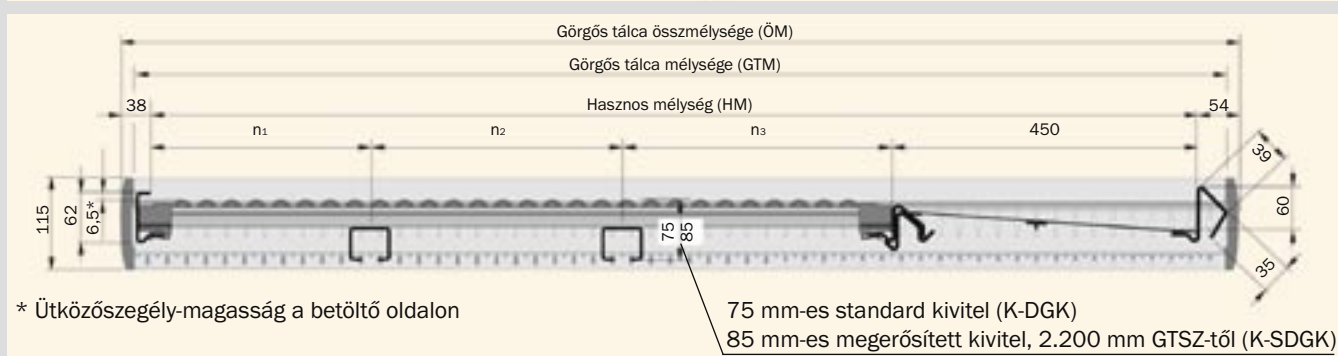
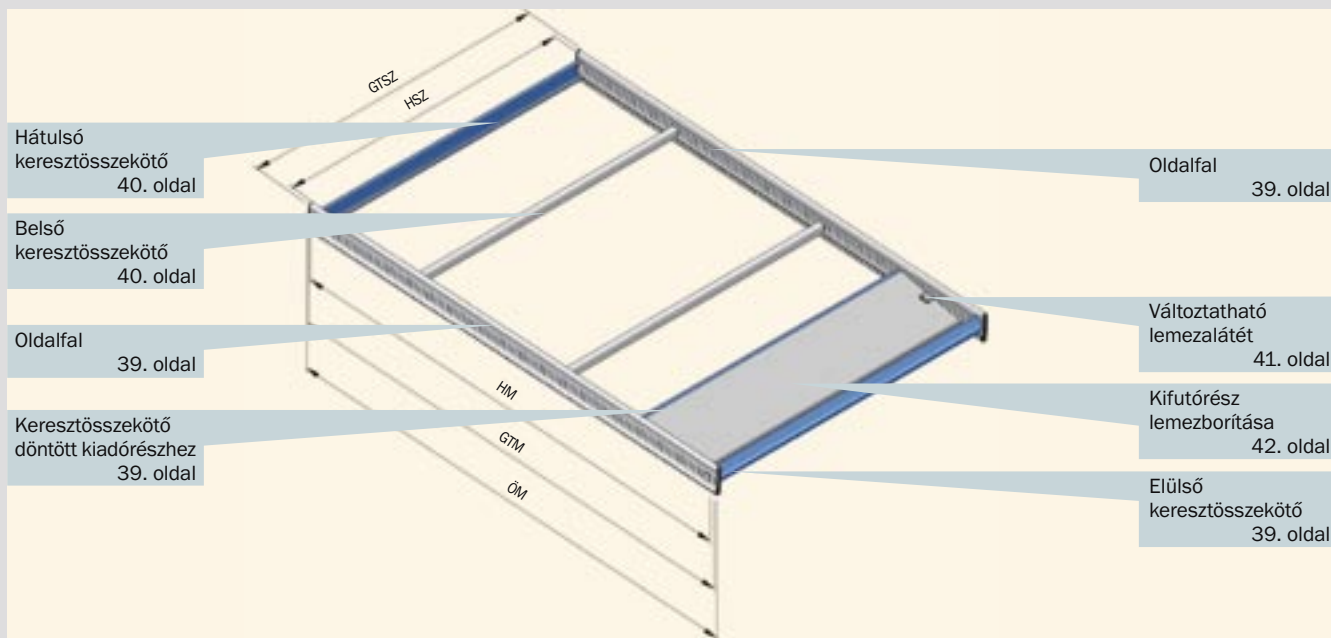

## Standard görgős kommissiózó tálca egyenes/döntött kiadórésszel

A görgős kommissiózó tálca alkotóelemei



**FIGYELEM:** A görgős kommissiózó tálca összeszereléshez K-VS2 csavarkészletre van szükség. A görgős kommissiózó tálca rögzítéséhez még a következő elemeket is meg kell rendelni: magasságállító horog, kiemelésgátló, beakasztható külső alátét, beakasztható belső alátét – szükség szerint.

# Görgős kommissiózó tálca, egyenes/döntött kiadórésszel K-DGK

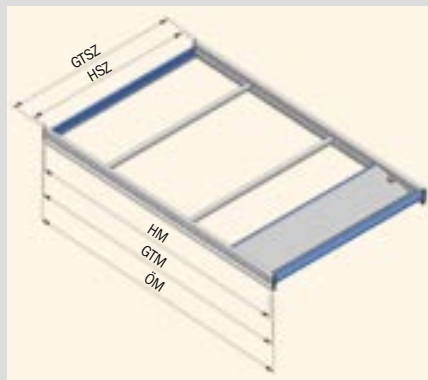

GTSZ: Görgős kommissiózó tálca szélessége

= Tiszta mezőszélesség - 2 mm

HSZ: Hasznos szélesség

= Tiszta mezőszélesség - 46 mm

HM: Hasznos mélység = görgős tálca mélysége (GTM) - 68 mm

ÖM: Görgős tálca összmélysége  
= görgős tálca mélysége (GTM)  
+ 24 mm

## Komplett görgős kommissiózó tálca, egyenes/döntött kiadórésszel K-DGK

Görgős tálca mélysége (GTM) mm	Tiszta mezőszélesség mm	Egyenletesen megosztó terhelhetőség daN	Cikk	Rend.szám	
1.300	1.350	400	K-DGK-1300-1350/0	455470	
	1.800	250	K-DGK-1300-1800/0	455480	
	1.800	500	K-DGK-1300-1800/1	455490	
	2.200	160	K-DGK-1300-2200/0	455500	
	2.200	320	K-DGK-1300-2200/1	455510	
	2.200	430	K-DGK-1300-2200/2	455520	
	2.200	650	K-DGK-1300-2200/3-V	455530	
	2.700	100	K-DGK-1300-2700/0	455540	
	2.700	200	K-DGK-1300-2700/1	455550	
	2.700	310	K-DGK-1300-2700/2-V	455560	
	2.700	410	K-DGK-1300-2700/3-V	455570	
	1.700	1.350	260	K-DGK-1700-1350/0	455580
		1.350	690	K-DGK-1700-1350/1	455590
		1.800	220	K-DGK-1700-1800/0	455600
1.800		440	K-DGK-1700-1800/1	455610	
1.800		660	K-DGK-1700-1800/2	455620	
2.200		140	K-DGK-1700-2200/0	455630	
2.200		290	K-DGK-1700-2200/1	455640	
2.200		430	K-DGK-1700-2200/2	455650	
2.200		580	K-DGK-1700-2200/3-V	455660	
2.700		180	K-DGK-1700-2700/1	455670	
2.700		270	K-DGK-1700-2700/2	455680	
2.700		370	K-DGK-1700-2700/3	455690	
2.700		460	K-DGK-1700-2700/4	455700	
2.700		550	K-DGK-1700-2700/5-V	455710	
1.900	1.350	180	K-DGK-1900-1350/0	455720	
	1.350	570	K-DGK-1900-1350/1	455730	
	1.800	210	K-DGK-1900-1800/0	455740	
	1.800	420	K-DGK-1900-1800/1	455750	
	1.800	640	K-DGK-1900-1800/2	455760	
	2.200	140	K-DGK-1900-2200/0	455770	
	2.200	280	K-DGK-1900-2200/1	455780	
	2.200	420	K-DGK-1900-2200/2	455790	
	2.200	560	K-DGK-1900-2200/3	455800	
	2.200	700	K-DGK-1900-2200/4-V	455810	
	2.700	260	K-DGK-1900-2700/2	455820	
	2.700	350	K-DGK-1900-2700/3	455830	
	2.700	440	K-DGK-1900-2700/4-V	455840	
	2.700	530	K-DGK-1900-2700/5-V	455850	
2.700	620	K-DGK-1900-2700/6-V	455860		
2.100	1.350	130	K-DGK-2100-1350/0	455870	
	1.350	480	K-DGK-2100-1350/1	455880	
	1.800	180	K-DGK-2100-1800/0	455890	
	1.800	410	K-DGK-2100-1800/1	455900	
	1.800	620	K-DGK-2100-1800/2	455910	
	1.800	830	K-DGK-2100-1800/3	455920	
	2.200	130	K-DGK-2100-2200/0	455930	
	2.200	270	K-DGK-2100-2200/1	455940	
	2.200	410	K-DGK-2100-2200/2	455950	
	2.200	540	K-DGK-2100-2200/3	455960	
	2.200	650	K-DGK-2100-2200/4	455970	
	2.200	820	K-DGK-2100-2200/5-V	455980	
	2.700	170	K-DGK-2100-2700/1	455990	
	2.700	340	K-DGK-2100-2700/3	456000	
2.700	520	K-DGK-2100-2700/5-V	456010		
2.700	690	K-DGK-2100-2700/7-V	456020		

## Kulcs a cikk-kódhoz:

**K-DGK-2500-1800/3-V**





# Görgős kommissiózó tálca, egyenes/döntött kiadórésszel K-DGK

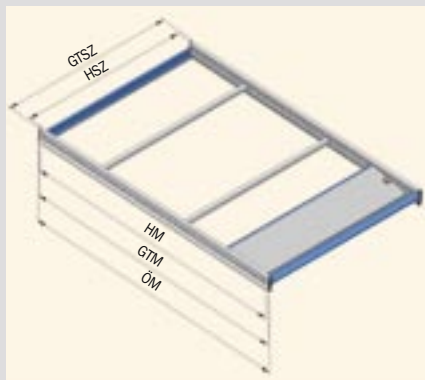

- GTSZ: Görgős kommissiózó tálca szélessége  
= Tiszta mezőszélesség - 2 mm
- HSZ: Hasznos szélesség  
= Tiszta mezőszélesség - 46 mm
- HM: Hasznos mélység = görgős tálca mélysége (GTM) - 68 mm
- ÖM: Görgős tálca összmélysége  
= görgős tálca mélysége (GTM) + 24 mm

## Komplett görgős kommissiózó tálca, egyenes/döntött kiadórésszel K-DGK

Görgős tálca mélysége (GTM) mm	Tiszta mezőszélesség mm	Egyenletesen megoszló terhelhetőség daN	Cikk	Rend.szám
2.500	1.350	370	K-DGK-2500-1350/1	456030
	1.350	560	K-DGK-2500-1350/2	456040
	1.800	390	K-DGK-2500-1800/1	456050
	1.800	590	K-DGK-2500-1800/2	456060
	1.800	790	K-DGK-2500-1800/3	456070
	2.200	260	K-DGK-2500-2200/1	456080
	2.200	390	K-DGK-2500-2200/2	456090
	2.200	520	K-DGK-2500-2200/3	456100
	2.200	650	K-DGK-2500-2200/4	456110
	2.200	760	K-DGK-2500-2200/5	456120
	2.200	910	K-DGK-2500-2200/6-V	456130
	2.700	160	K-DGK-2500-2700/1	456140
	2.700	330	K-DGK-2500-2700/3	456150
	2.700	480	K-DGK-2500-2700/5	456160
	2.700	660	K-DGK-2500-2700/7-V	456170
	2.700	830	K-DGK-2500-2700/9-V	456180
3.100	1.350	270	K-DGK-3100-1350/1	456190
	1.350	560	K-DGK-3100-1350/3	456200
	1.800	190	K-DGK-3100-1800/1	456210
	1.800	550	K-DGK-3100-1800/2	456220
	1.800	740	K-DGK-3100-1800/3	456230
	1.800	910	K-DGK-3100-1800/4	456240
	2.200	370	K-DGK-3100-2200/2	456250
	2.200	500	K-DGK-3100-2200/3	456260
	2.200	620	K-DGK-3100-2200/4	456270
	2.200	750	K-DGK-3100-2200/5	456280
	2.200	880	K-DGK-3100-2200/6	456290
	2.200	1.000*	K-DGK-3100-2200/7-V	456300
	2.700	240	K-DGK-3100-2700/2	456310
	2.700	400	K-DGK-3100-2700/4	456320
	2.700	560	K-DGK-3100-2700/6	456330
	2.700	720	K-DGK-3100-2700/8-V	456340
2.700	880	K-DGK-3100-2700/10-V	456350	
2.700	1.040*	K-DGK-3100-2700/12-V	456360	

## Kulcs a cikk-kódhoz:

### K-DGK-2500-1800/3-V



**FIGYELEM:** A \*-gal jelölt görgős kommissiózó tálcaikat belül meg kell támasztani még egy magasságállító horoggal (ld. 14. és 42. oldal).

# Görgős kommissiózó tálca, egyenes/döntött kiadórésszel, nagy igénybevételre K-S DGK

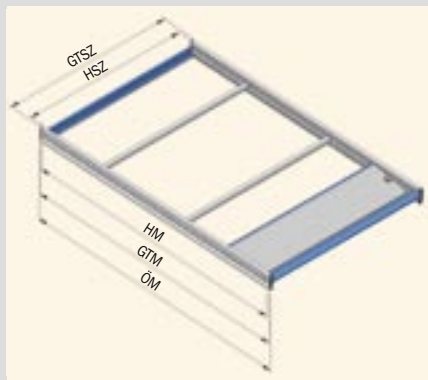

- GTSZ: Görgős kommissiózó tálca szélessége  
= Tiszta mezőszélesség - 2 mm
- HSZ: Hasznos szélesség  
= Tiszta mezőszélesség - 46 mm
- HM: Hasznos mélység = görgős tálca mélysége (GTM) - 68 mm
- ÖM: Görgős tálca összmélysége  
= görgős tálca mélysége (GTM) + 24 mm

## Komplett görgős kommissiózó tálca, egyenes/döntött kiadórésszel, nagy igénybevételre K-S DGK

Görgős tálca mélysége (GTM) mm	Tiszta mezőszélesség mm	Egyenletesen megosztó terhelhetőség daN	Cikk	Rend.szám
1.300	2.200	370	K-S DGK-1300-2200/0-V	456840
	2.200	750	K-S DGK-1300-2200/1-V	456850
	2.700	240	K-S DGK-1300-2700/0-V	456860
	2.700	480	K-S DGK-1300-2700/1-V	456870
	2.700	670	K-S DGK-1300-2700/2-V	456880
1.700	2.200	330	K-S DGK-1700-2200/0-V	456890
	2.200	660	K-S DGK-1700-2200/1-V	456900
	2.700	210	K-S DGK-1700-2700/0-V	456910
	2.700	430	K-S DGK-1700-2700/1-V	456920
	2.700	650	K-S DGK-1700-2700/2-V	456930
1.900	2.700	840	K-S DGK-1700-2700/3-V	456940
	2.200	310	K-S DGK-1900-2200/0-V	456950
	2.200	640	K-S DGK-1900-2200/1-V	456960
	2.200	960	K-S DGK-1900-2200/2-V	456970
	2.700	200	K-S DGK-1900-2700/0-V	456980
2.100	2.700	410	K-S DGK-1900-2700/1-V	456990
	2.700	620	K-S DGK-1900-2700/2-V	457000
	2.700	830	K-S DGK-1900-2700/3-V	457010
	2.200	230	K-S DGK-2100-2200/0	457020
	2.200	400	K-S DGK-2100-2200/1	457030
2.500	2.200	620	K-S DGK-2100-2200/1-V	457040
	2.200	930	K-S DGK-2100-2200/2-V	457050
	2.700	200	K-S DGK-2100-2700/0-V	457060
	2.700	400	K-S DGK-2100-2700/1-V	457070
	2.700	600	K-S DGK-2100-2700/2-V	457080
	2.700	810	K-S DGK-2100-2700/3-V	457090
	2.700	1.010	K-S DGK-2100-2700/4-V	457100
	2.200	410	K-S DGK-2500-2200/1	457110
	2.200	600	K-S DGK-2500-2200/1-V	457120
	2.200	900	K-S DGK-2500-2200/2-V	457130
3.100	2.700	260	K-S DGK-2500-2700/1	457140
	2.700	380	K-S DGK-2500-2700/1-V	457150
	2.700	580	K-S DGK-2500-2700/2-V	457160
	2.700	770	K-S DGK-2500-2700/3-V	457170
	2.700	970	K-S DGK-2500-2700/4-V	457180
	2.700	1.140	K-S DGK-2500-2700/5-V	457190
	2.200	280	K-S DGK-3100-2200/1	457200
	2.200	560	K-S DGK-3100-2200/2	457210
	2.200	690	K-S DGK-3100-2200/2-V	457220
	2.200	910	K-S DGK-3100-2200/3-V	457230
2.200	1.170*	K-S DGK-3100-2200/4-V	457240	
3.100	2.700	180	K-S DGK-3100-2700/1	457250
	2.700	350	K-S DGK-3100-2700/2	457260
	2.700	560	K-S DGK-3100-2700/2-V	457270
	2.700	740	K-S DGK-3100-2700/3-V	457280
	2.700	910	K-S DGK-3100-2700/4-V	457290
	2.700	1.120*	K-S DGK-3100-2700/5-V	457300
	2.700	1.300*	K-S DGK-3100-2700/6-V	457310

## Kulcs a cikk-kódhoz:

### K-S DGK-2500-1800/3



**FIGYELEM:** A \*-gal jelölt görgős kommissiózó tálcákat belül meg kell támasztani még egy magasságállító horoggal (ld. 14. és 42. oldal).

# Görgős kommissiózó tálca, döntött kiadórésszel K-DK és K-S DK

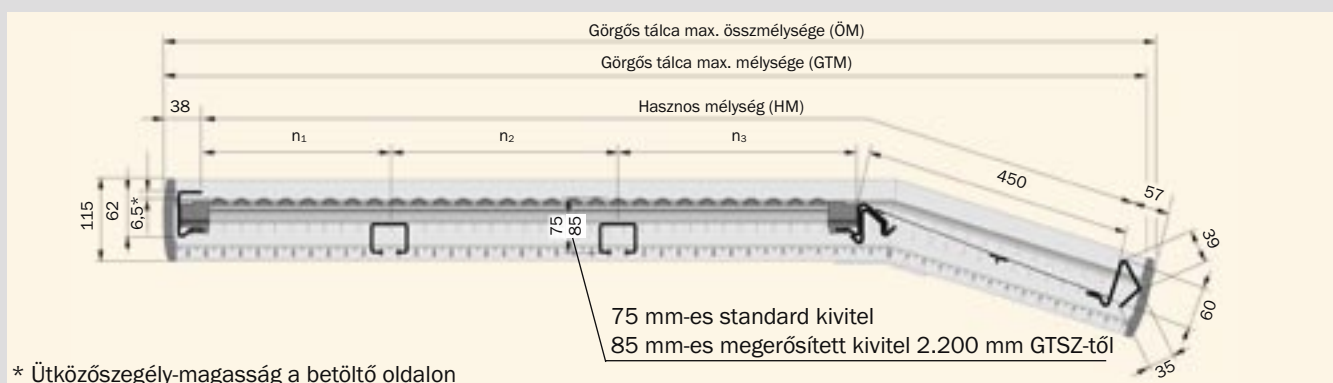
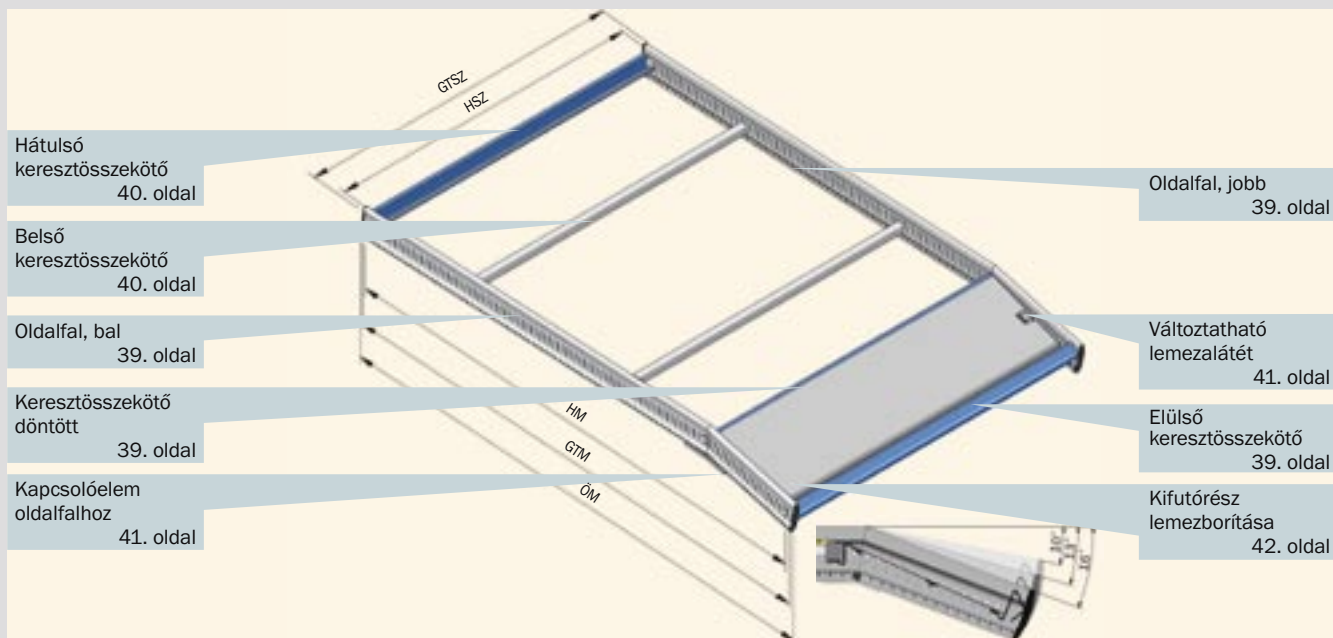

\* Ütközőszegély-magasság a betöltő oldalon

## Standard görgős kommissiózó tálca döntött kiadórésszel

A görgős kommissiózó tálca alkotóelemei



**FIGYELEM:** A görgős kommissiózó tálca összeszereléséhez K-VS3 csavarkészletre van szükség. A görgős kommissiózó tálca rögzítéséhez még a következő elemeket is meg kell rendelni: magasságállító horog, kiemelésgátló, beakasztható külső alátét, beakasztható belső alátét – szükség szerint.

# Görgős kommissiózó tálca, döntött kiadórésszel K-DK

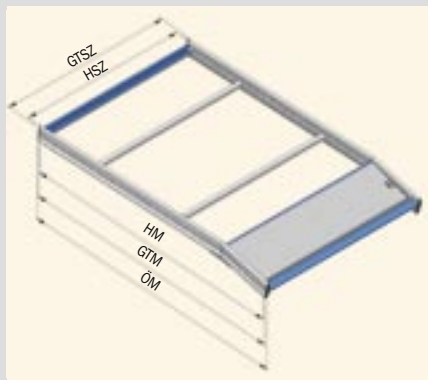

- GTSZ: Görgős kommissiózó tálca szélessége  
= Tiszta mezőszélesség - 2 mm
- HSZ: Hasznos szélesség  
= Tiszta mezőszélesség - 46 mm
- HM: Hasznos mélység = görgős tálca mélysége (GTM) - 68 mm
- ÖM: Görgős tálca összmélysége  
= görgős tálca mélysége (GTM) + 24 mm

## Komplett görgős kommissiózó tálca, döntött kiadórésszel K-DK

Görgős tálca mélysége (GTM) mm	Tiszta mezőszélesség mm	Egyenletesen megosztó terhelhetőség daN	Cikk	Rend.szám	
1.300	1.350	400	K-DK-1300-1350/0	453780	
	1.800	250	K-DK-1300-1800/0	453790	
	1.800	500	K-DK-1300-1800/1	453800	
	2.200	160	K-DK-1300-2200/0	453810	
	2.200	320	K-DK-1300-2200/1	453820	
	2.200	430	K-DK-1300-2200/2	453830	
	2.200	650	K-DK-1300-2200/3-V	453840	
	2.700	100	K-DK-1300-2700/0	453850	
	2.700	200	K-DK-1300-2700/1	453860	
	2.700	310	K-DK-1300-2700/2-V	453870	
	2.700	410	K-DK-1300-2700/3-V	453880	
	1.700	1.350	260	K-DK-1700-1350/0	453890
		1.350	690	K-DK-1700-1350/1	453900
1.800		220	K-DK-1700-1800/0	453910	
1.800		440	K-DK-1700-1800/1	453920	
1.800		660	K-DK-1700-1800/2	453930	
2.200		140	K-DK-1700-2200/0	453940	
2.200		290	K-DK-1700-2200/1	453950	
2.200		430	K-DK-1700-2200/2	453960	
2.200		580	K-DK-1700-2200/3-V	453970	
2.700		180	K-DK-1700-2700/1	453980	
2.700		270	K-DK-1700-2700/2	453990	
2.700		370	K-DK-1700-2700/3	454000	
2.700		460	K-DK-1700-2700/4	454010	
2.700	550	K-DK-1700-2700/5-V	454020		
1.900	1.350	180	K-DK-1900-1350/0	454030	
	1.350	570	K-DK-1900-1350/1	454040	
	1.800	210	K-DK-1900-1800/0	454050	
	1.800	420	K-DK-1900-1800/1	454060	
	1.800	640	K-DK-1900-1800/2	454070	
	2.200	140	K-DK-1900-2200/0	454080	
	2.200	280	K-DK-1900-2200/1	454090	
	2.200	420	K-DK-1900-2200/2	454100	
	2.200	560	K-DK-1900-2200/3	454110	
	2.200	700	K-DK-1900-2200/4-V	454120	
	2.700	260	K-DK-1900-2700/2	454130	
	2.700	350	K-DK-1900-2700/3	454140	
	2.700	440	K-DK-1900-2700/4-V	454150	
	2.700	530	K-DK-1900-2700/5-V	454160	
	2.700	620	K-DK-1900-2700/6-V	454170	
2.100	1.350	130	K-DK-2100-1350/0	454180	
	1.350	480	K-DK-2100-1350/1	454190	
	1.800	180	K-DK-2100-1800/0	454200	
	1.800	410	K-DK-2100-1800/1	454210	
	1.800	620	K-DK-2100-1800/2	454220	
	1.800	830	K-DK-2100-1800/3	454230	
	2.200	130	K-DK-2100-2200/0	454240	
	2.200	270	K-DK-2100-2200/1	454250	
	2.200	410	K-DK-2100-2200/2	454260	
	2.200	540	K-DK-2100-2200/3	454270	
	2.200	650	K-DK-2100-2200/4	454280	
	2.200	820	K-DK-2100-2200/5-V	454290	
	2.700	170	K-DK-2100-2700/1	454300	
	2.700	340	K-DK-2100-2700/3	454310	
	2.700	520	K-DK-2100-2700/5-V	454320	
2.700	690	K-DK-2100-2700/7-V	454330		

## Kulcs a cikk-kódhoz:

**K-DK-2500-1800/3**

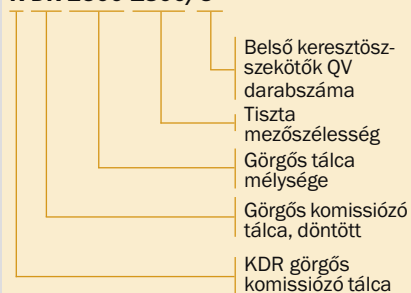



# Görgős kommissiózó tálca, döntött kiadórésszel K-DK

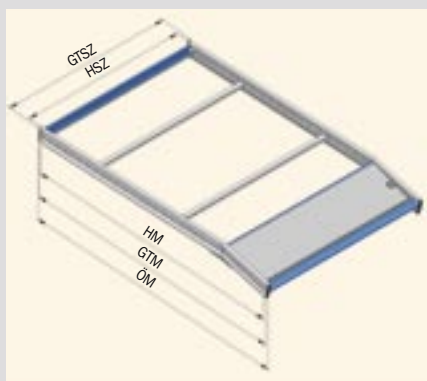

- GTSZ: Görgős kommissiózó tálca szélessége  
= Tiszta mezőszélesség - 2 mm
- HSZ: Hasznos szélesség  
= Tiszta mezőszélesség - 46 mm
- HM: Hasznos mélység = görgős tálca mélysége (GTM) - 68 mm
- ÖM: Görgős tálca összmélysége  
= görgős tálca mélysége (GTM) + 24 mm

## Komplett görgős kommissiózó tálca, döntött kiadórésszel K-DK

Görgős tálca mélysége (GTM) mm	Tiszta mezőszélesség mm	Egyenletesen megoszló terhelhetőség daN	Cikk	Rend.szám
2.500	1.350	370	<b>K-DK-2500-1350/1</b>	<b>454340</b>
	1.350	560	<b>K-DK-2500-1350/2</b>	<b>454350</b>
	1.800	390	<b>K-DK-2500-1800/1</b>	<b>454360</b>
	1.800	590	<b>K-DK-2500-1800/2</b>	<b>454370</b>
	1.800	790	<b>K-DK-2500-1800/3</b>	<b>454380</b>
	2.200	260	<b>K-DK-2500-2200/1</b>	<b>454390</b>
	2.200	390	<b>K-DK-2500-2200/2</b>	<b>454400</b>
	2.200	520	<b>K-DK-2500-2200/3</b>	<b>454410</b>
	2.200	650	<b>K-DK-2500-2200/4</b>	<b>454420</b>
	2.200	760	<b>K-DK-2500-2200/5</b>	<b>454430</b>
	2.200	910	<b>K-DK-2500-2200/6-V</b>	<b>454440</b>
	2.700	160	<b>K-DK-2500-2700/1</b>	<b>454450</b>
	2.700	330	<b>K-DK-2500-2700/3</b>	<b>454460</b>
	2.700	480	<b>K-DK-2500-2700/5</b>	<b>454470</b>
	2.700	660	<b>K-DK-2500-2700/7-V</b>	<b>454480</b>
	2.700	830	<b>K-DK-2500-2700/9-V</b>	<b>454490</b>
3.100	1.350	270	<b>K-DK-3100-1350/1</b>	<b>454500</b>
	1.350	560	<b>K-DK-3100-1350/3</b>	<b>454510</b>
	1.800	190	<b>K-DK-3100-1800/1</b>	<b>454520</b>
	1.800	550	<b>K-DK-3100-1800/2</b>	<b>454530</b>
	1.800	740	<b>K-DK-3100-1800/3</b>	<b>454540</b>
	1.800	910	<b>K-DK-3100-1800/4</b>	<b>454550</b>
	2.200	370	<b>K-DK-3100-2200/2</b>	<b>454560</b>
	2.200	500	<b>K-DK-3100-2200/3</b>	<b>454570</b>
	2.200	620	<b>K-DK-3100-2200/4</b>	<b>454580</b>
	2.200	750	<b>K-DK-3100-2200/5</b>	<b>454590</b>
	2.200	880	<b>K-DK-3100-2200/6</b>	<b>454600</b>
	2.200	1.000*	<b>K-DK-3100-2200/7-V</b>	<b>454610</b>
	2.700	240	<b>K-DK-3100-2700/2</b>	<b>454620</b>
	2.700	400	<b>K-DK-3100-2700/4</b>	<b>454630</b>
	2.700	560	<b>K-DK-3100-2700/6</b>	<b>454640</b>
	2.700	720	<b>K-DK-3100-2700/8-V</b>	<b>454650</b>
2.700	880	<b>K-DK-3100-2700/10-V</b>	<b>454660</b>	
2.700	1.040*	<b>K-DK-3100-2700/12-V</b>	<b>454670</b>	

## Kulcs a cikk-kódhoz:

### K-DK-2500-1800/3

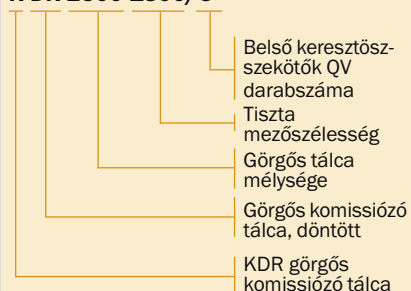

**FIGYELEM:** A \*-gal jelölt görgős kommissiózó tálcaikat belül meg kell támasztani még egy magasságállító horoggal (ld. 14. és 42. oldal).

# Görgős kommissiózó tálca, döntött kiadórésszel, nagy igénybevételre K-S DK

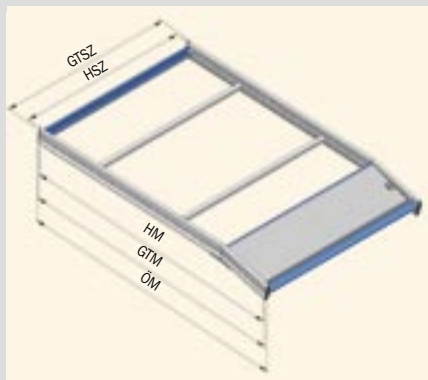

- GTSZ: Görgős kommissiózó tálca szélessége  
= Tiszta mezőszélesség - 2 mm
- HSZ: Hasznos szélesség  
= Tiszta mezőszélesség - 46 mm
- HM: Hasznos mélység = görgős tálca mélysége (GTM) - 68 mm
- ÖM: Görgős tálca összmélysége  
= görgős tálca mélysége (GTM) + 24 mm

## Komplett görgős kommissiózó tálca, döntött kiadórésszel, K-S DK nagy igénybevételre

Görgős tálca mélysége (GTM) mm	Tiszta mezőszélesség mm	Egyenletesen megosztó terhelhetőség daN	Cikk	Rend.szám
1.300	2.200	370	K-S DK-1300-2200/0-V	457350
	2.200	750	K-S DK-1300-2200/1-V	457360
	2.700	240	K-S DK-1300-2700/0-V	457370
	2.700	480	K-S DK-1300-2700/1-V	457380
	2.700	670	K-S DK-1300-2700/2-V	457390
1.700	2.200	330	K-S DK-1700-2200/0-V	457400
	2.200	660	K-S DK-1700-2200/1-V	457410
	2.700	210	K-S DK-1700-2700/0-V	457420
	2.700	430	K-S DK-1700-2700/1-V	457430
	2.700	650	K-S DK-1700-2700/2-V	457440
1.900	2.200	310	K-S DK-1900-2200/0-V	457460
	2.200	640	K-S DK-1900-2200/1-V	457470
	2.200	960	K-S DK-1900-2200/2-V	457480
	2.700	200	K-S DK-1900-2700/0-V	457490
	2.700	410	K-S DK-1900-2700/1-V	457500
2.100	2.700	620	K-S DK-1900-2700/2-V	457510
	2.700	830	K-S DK-1900-2700/3-V	457520
	2.200	230	K-S DK-2100-2200/0	457530
	2.200	400	K-S DK-2100-2200/1	457540
	2.200	620	K-S DK-2100-2200/1-V	457550
2.500	2.200	930	K-S DK-2100-2200/2-V	457560
	2.700	200	K-S DK-2100-2700/0-V	457570
	2.700	400	K-S DK-2100-2700/1-V	457580
	2.700	600	K-S DK-2100-2700/2-V	457590
	2.700	810	K-S DK-2100-2700/3-V	457600
3.100	2.700	1.010	K-S DK-2100-2700/4-V	457610
	2.200	410	K-S DK-2500-2200/1	457620
	2.200	600	K-S DK-2500-2200/1-V	457630
	2.200	900	K-S DK-2500-2200/2-V	457640
	2.700	260	K-S DK-2500-2700/1	457650
3.100	2.700	380	K-S DK-2500-2700/1-V	457660
	2.700	580	K-S DK-2500-2700/2-V	457670
	2.700	770	K-S DK-2500-2700/3-V	457680
	2.700	970	K-S DK-2500-2700/4-V	457690
	2.700	1.140	K-S DK-2500-2700/5-V	457700
3.100	2.200	280	K-S DK-3100-2200/1	457710
	2.200	560	K-S DK-3100-2200/2	457720
	2.200	690	K-S DK-3100-2200/2-V	457730
	2.200	910	K-S DK-3100-2200/3-V	457740
	2.200	1.170*	K-S DK-3100-2200/4-V	457750
3.100	2.700	180	K-S DK-3100-2700/1	457760
	2.700	350	K-S DK-3100-2700/2	457770
	2.700	560	K-S DK-3100-2700/2-V	457780
	2.700	740	K-S DK-3100-2700/3-V	457790
	2.700	910	K-S DK-3100-2700/4-V	457800
3.100	2.700	1.120*	K-S DK-3100-2700/5-V	457810
	2.700	1.300*	K-S DK-3100-2700/6-V	457820

## Kulcs a cikk-kódhoz:

### K-S DK-2500-1800/3

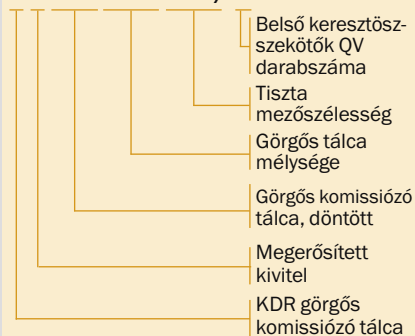

**FIGYELEM:** A \*-gal jelölt görgős kommissiózó tálcákat belül meg kell támasztani még egy magasságállító horoggal (ld. 14. és 42. oldal).

# KDR görgős kommissiózó állvány – a KLT dobozokhoz készült rendszer

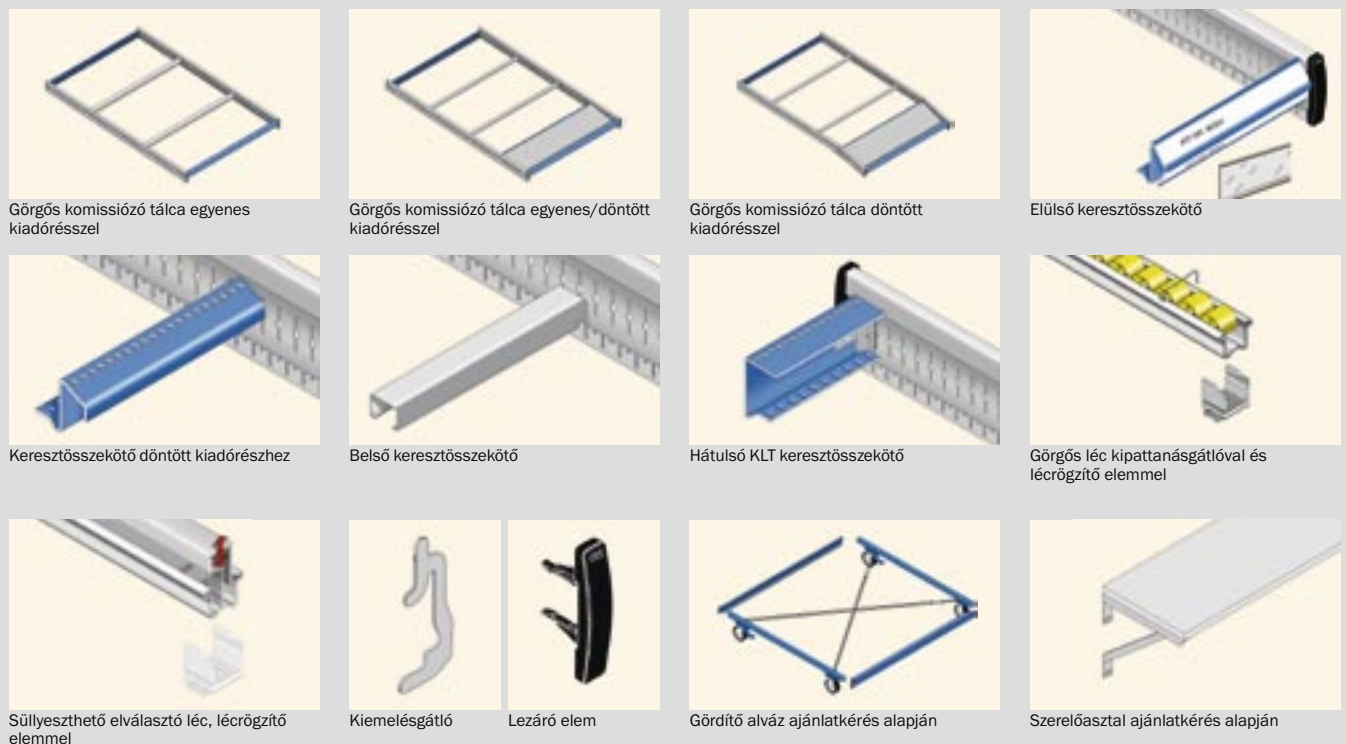
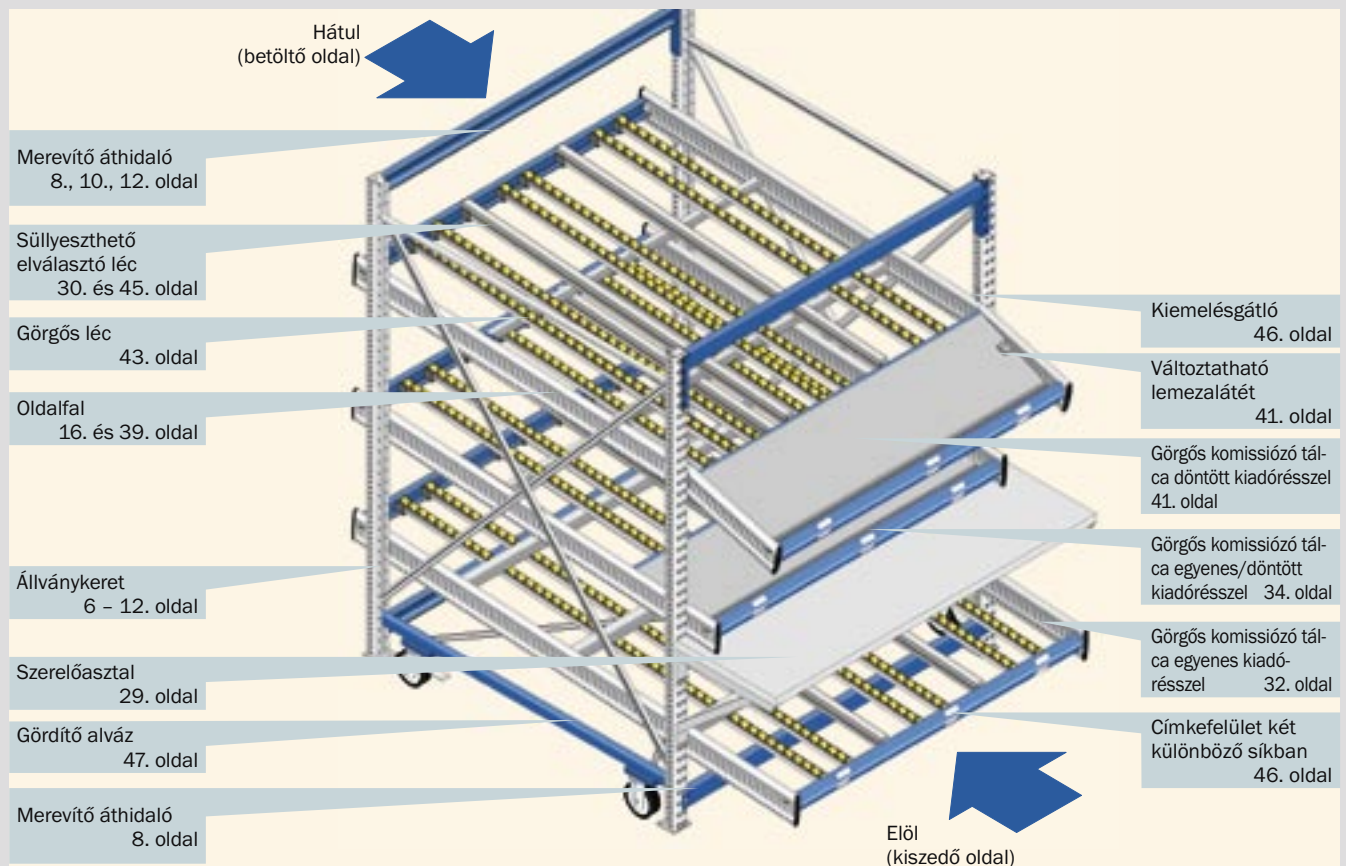



# KLT görgős kommissiózó tálca süllyeszthető elválasztó léccel – rugalmas és gazdaságos

- A tárolódobozok méretétől függetlenül, hosszában vagy keresztben történő betároláskor is megfelelő a csatorna-szélesség; nem kell áthelyezni sem a görgős léceket, sem az elválasztóléceket.
- Az állványméretek igazodnak valamennyi KLT doboz méretéhez.
- Könnyen szerelhető és állítható a csavarmentes megoldásnak köszönhetően.
- Átépités nélkül használható hagyományos kommissiózó állványként is.
- Az egymással összehangolt rendszerprofilok megakadályozzák, hogy a dobozok alja fennakadjon.
- A lejtés és a magasság 6,25 mm-es raszterben beállítható.
- Beállítható elérési ív, mélységi korlátozás nélkül.
- Görgős kommissiózó tálca beakasztható kiemelésgátlóval.
- Kipattanásgátló a görgős lécekhez.
- A görgős lécc választható acéltengellyel is.
- Süllyeszthető elválasztó lécc.

**i** Süllyeszthető elválasztó léccel szabadalommal védve

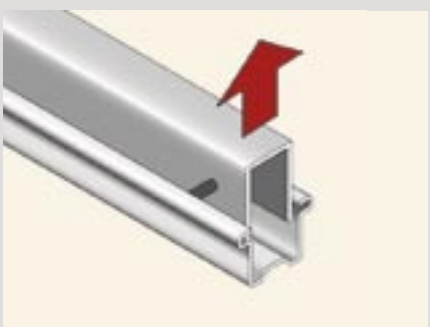
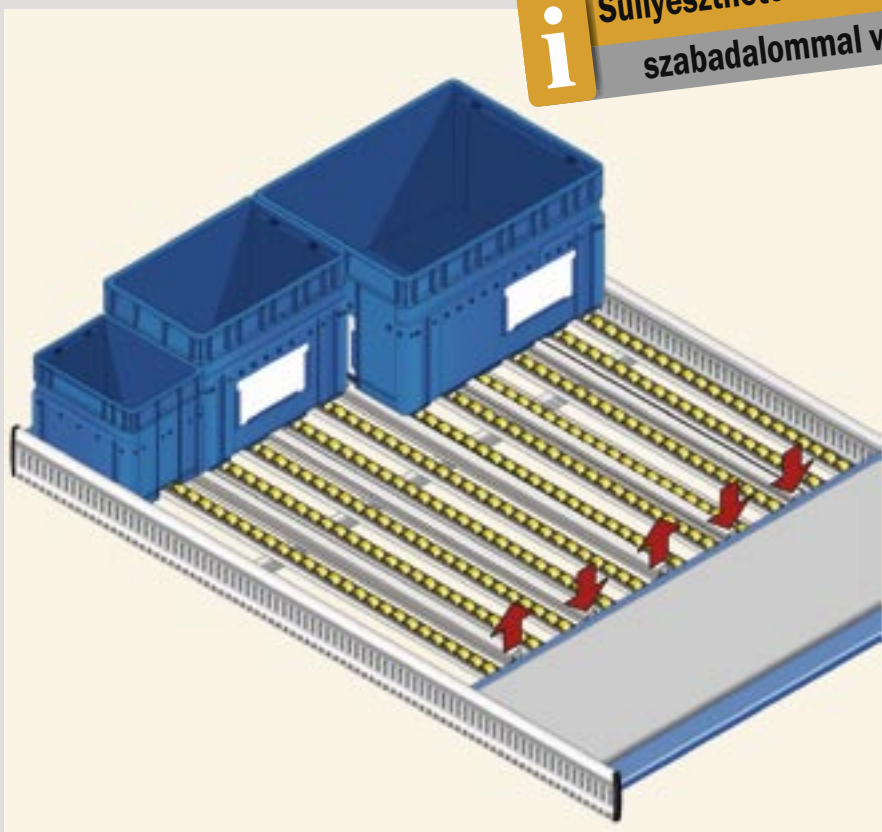

Elválasztó lécc kihúzva

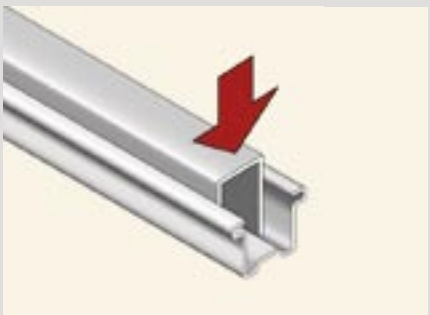

Elválasztó lécc besüllyesztve

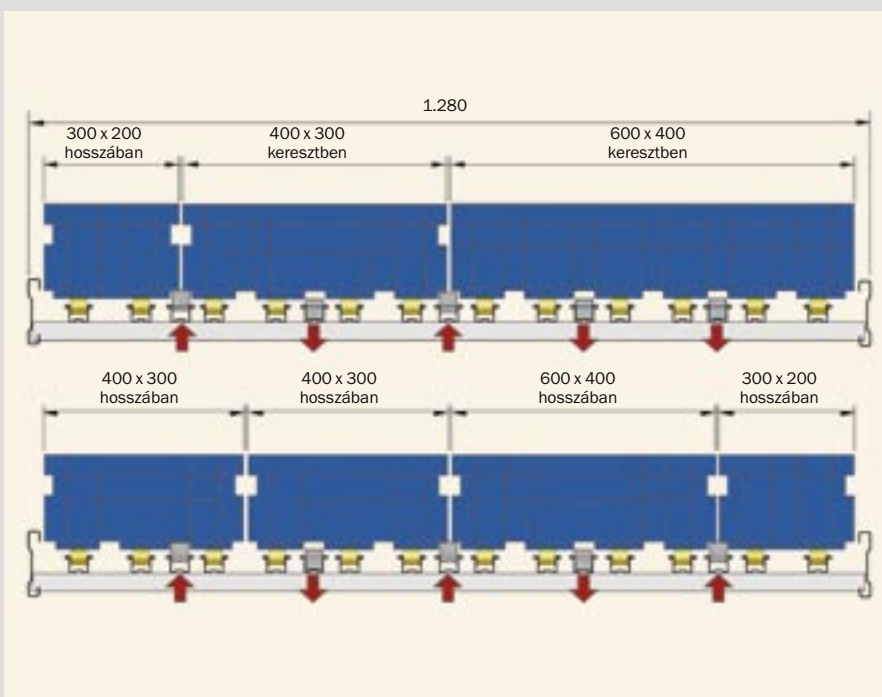

Példa az 1.280 mm-es mezőszélességre



# Berendezési példák

## KLT görgős kommissiózó állványokhoz

Az elválasztó lécz lesüllyesztésével vagy kihúzásával különböző méretű dobozok vegyesen is használhatók egy szinten.

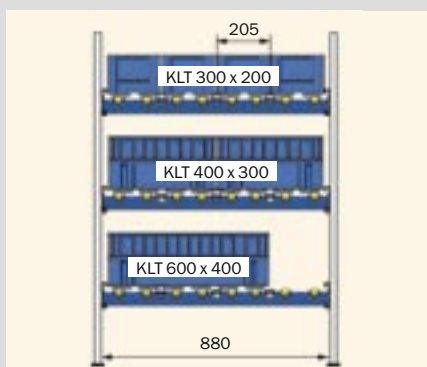

Tiszta mezőszélesség 880 mm

Doboztípus	Csatornák Száma	Csat.rasztec mm	Görgős lécek Száma	Elválasztó lécek Száma	Doboz Betárol.szélesség mm
KLT 300 x 200	4	205	8	3	200
KLT 400 x 300	4	205	8	3	400
KLT 600 x 400	4	205	8	3	600



Tiszta mezőszélesség 1.080 mm

Doboztípus	Csatornák Száma	Csat.rasztec mm	Görgős lécek Száma	Elválasztó lécek Száma	Doboz Betárol.szélesség mm
KLT 300 x 200	5	205	10	4	300
KLT 400 x 300	5	205	10	4	300
KLT 600 x 400	5	205	10	4	600

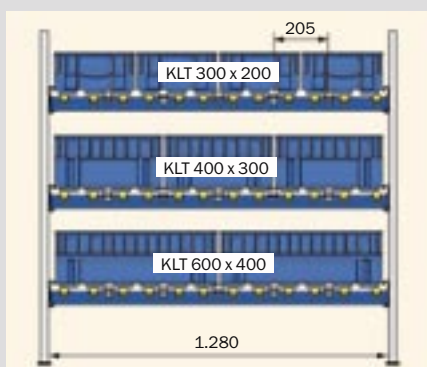

Tiszta mezőszélesség 1.280 mm

Doboztípus	Csatornák Száma	Csat.rasztec mm	Görgős lécek Száma	Elválasztó lécek Száma	Doboz Betárol.szélesség mm
KLT 300 x 200	6	205	12	5	300
KLT 400 x 300	6	205	12	5	400
KLT 600 x 400	6	205	12	5	600

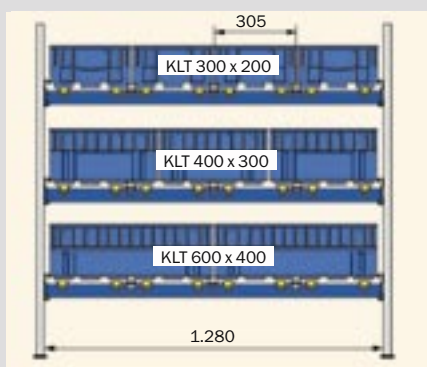

Tiszta mezőszélesség 1.280 mm

Doboztípus	Csatornák Száma	Csat.rasztec mm	Görgős lécek Száma	Elválasztó lécek Száma	Doboz Betárol.szélesség mm
KLT 300 x 200	4	305	8	3	300
KLT 400 x 300	4	305	8	3	400
KLT 600 x 400	4	305	8	3	600

# Görgős kommissiózó tálca, KLT dobozokhoz, kiadórésszel K-D KLT

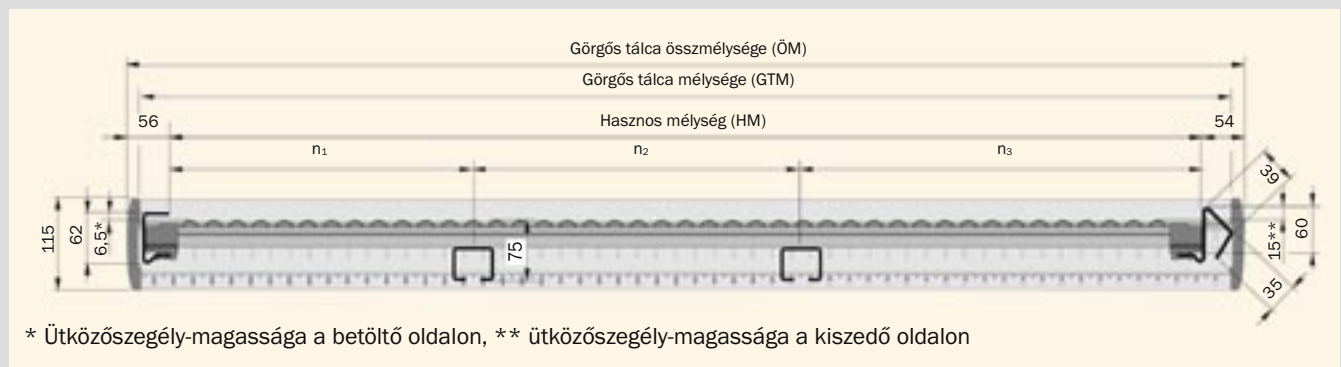
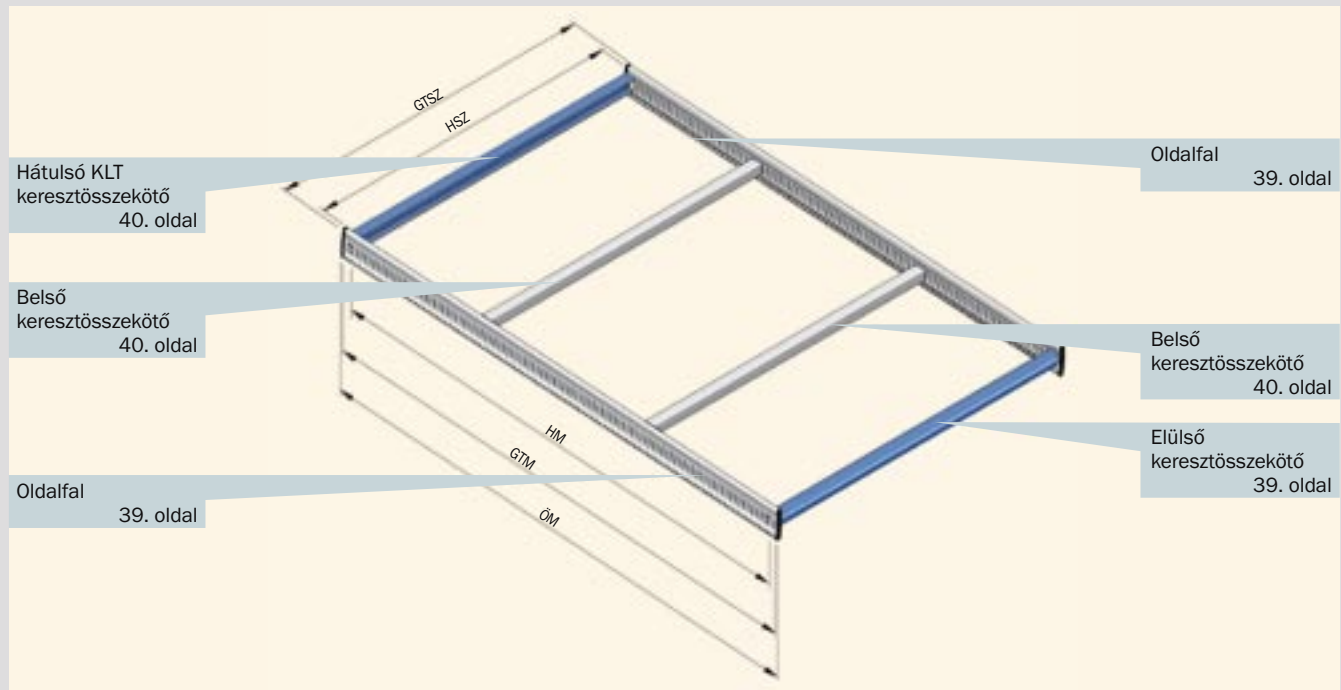

## Standard görgős kommissiózó tálca, egyenes kiadórésszel

A görgős kommissiózó tálca alkotóelemei

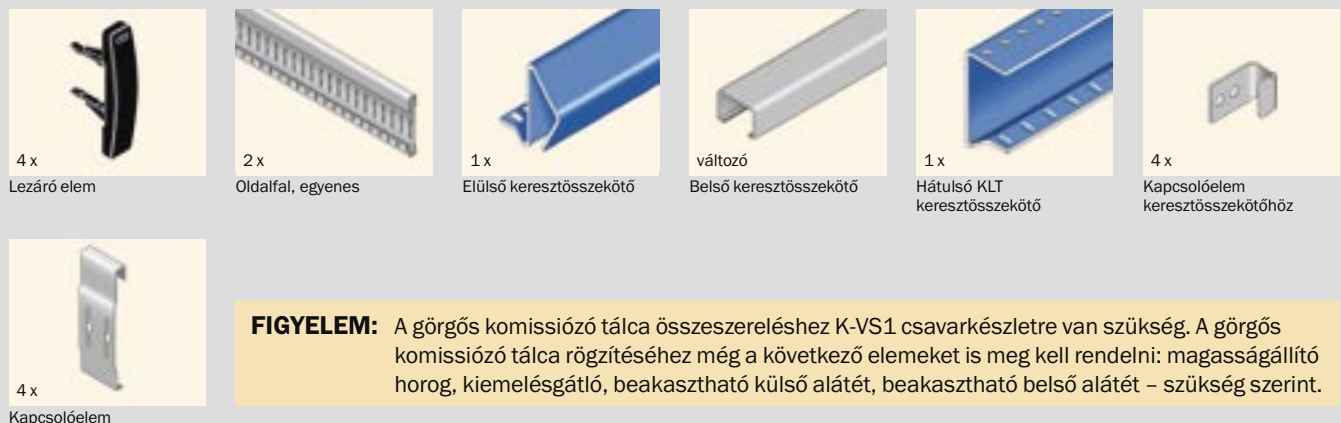

**FIGYELEM:** A görgős kommissiózó tálca összeszereléséhez K-VS1 csavarkészletre van szükség. A görgős kommissiózó tálca rögzítéséhez még a következő elemeket is meg kell rendelni: magasságállító horog, kiemelésgátló, beakasztható külső alátét, beakasztható belső alátét – szükség szerint.

# Görgős kommissiózó tálca, KLT dobozokhoz, egyenes kiadórésszel K-D KLT

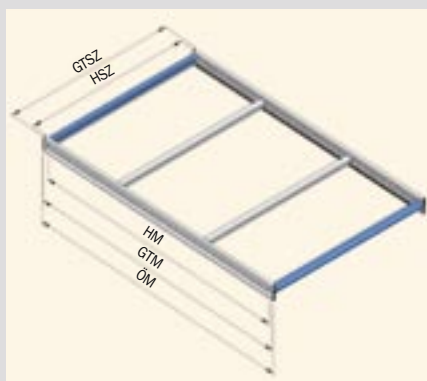

## Komplett görgős kommissiózó tálca, egyenes kiadórésszel K-D KLT

Görgős tálca mélysége (GTM) mm	Tiszta mezőszélesség mm	Egyenletesen megoszló terhelhetőség daN	Cikk	Rend.szám
1.300	880	250	K-D KLT-1300-0880/0	454830
	1.080	200	K-D KLT-1300-1080/0	454840
	1.280	180	K-D KLT-1300-1280/0	454850
	1.280	480	K-D KLT-1300-1280/1	454860
1.700	880	300	K-D KLT-1700-0880/1	454870
	1.080	300	K-D KLT-1700-1080/1	454880
	1.280	300	K-D KLT-1700-1280/1	454890
1.900	880	300	K-D KLT-1900-0880/1	454900
	1.080	250	K-D KLT-1900-1080/1	454910
	1.280	300	K-D KLT-1900-1280/1	454920
	1.280	490	K-D KLT-1900-1280/2	454930
2.100	880	200	K-D KLT-2100-0880/1	454940
	1.080	200	K-D KLT-2100-1080/1	454950
	1.080	400	K-D KLT-2100-1080/2	454960
	1.280	300	K-D KLT-2100-1280/1	454970
	1.280	400	K-D KLT-2100-1280/2	454980
	1.280	600	K-D KLT-2100-1280/3	454990

GTSZ: Görgős kommissiózó tálca szélessége

= Tiszta mezőszélesség - 2 mm

HSZ: Hasznos szélesség

= Tiszta mezőszélesség - 46 mm

HM: Hasznos mélység = görgős tálca mélysége (GTM) - 86 mm

ÖM: Görgős tálca összmélysége = görgős tálca mélysége (GTM) + 24 mm

## Kulcs a cikk-kódhoz:

### K-D KLT-1300-1280/2



# Görgős kommissiózó tálca, KLT dobozokhoz, egyenes/döntött kiadórésszel K-DGK KLT

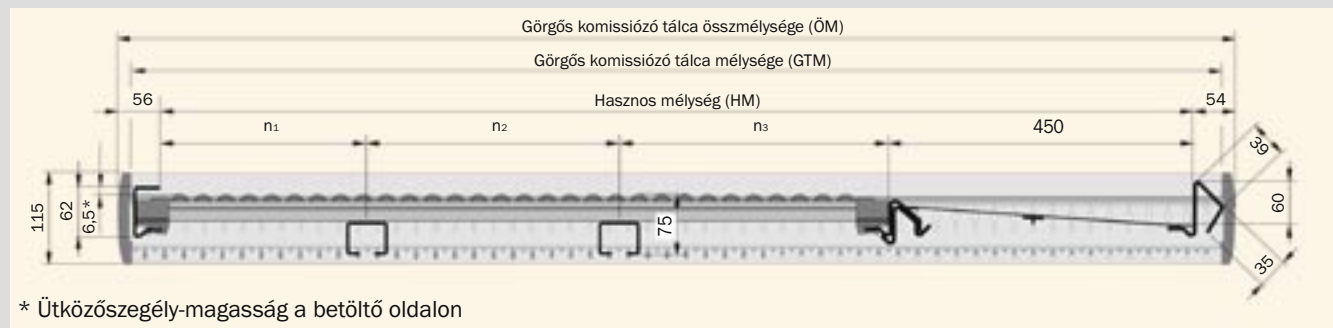
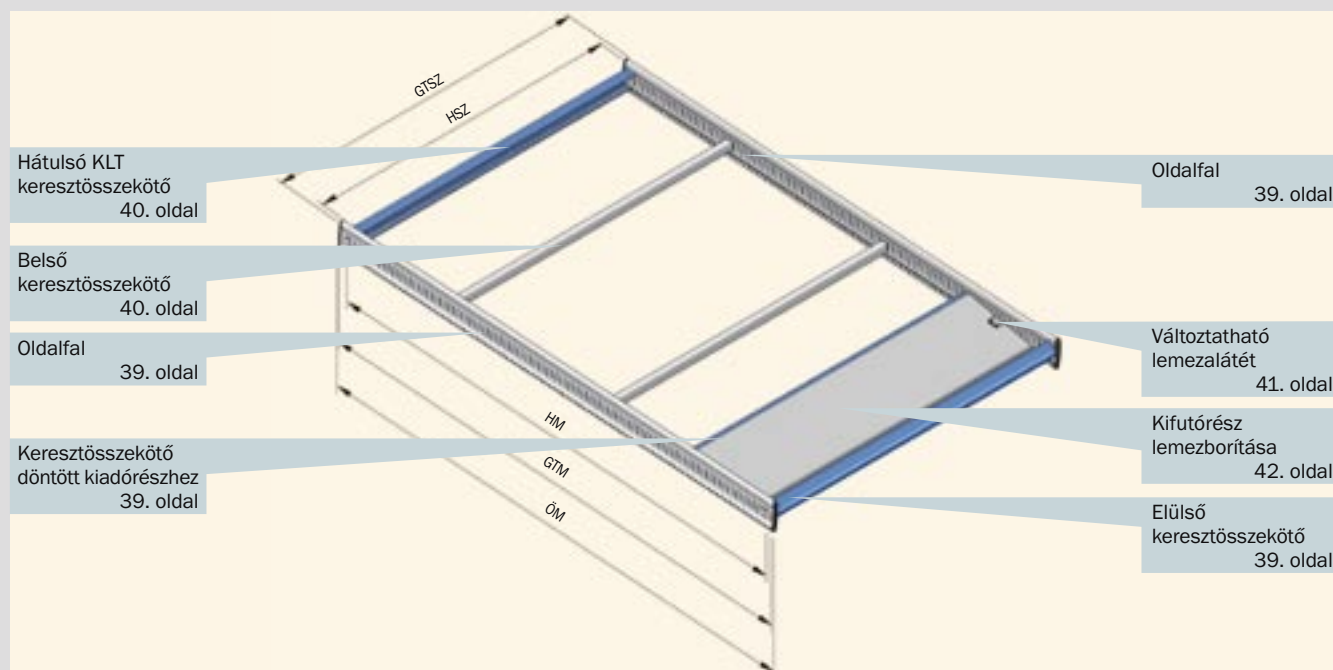

## Standard görgős kommissiózó tálca egyenes/döntött kiadórésszel

A görgős kommissiózó tálca alkotóelemei



**FIGYELEM:** A görgős kommissiózó tálca összeszereléshez K-VS2 csavarkészletre van szükség. A görgős kommissiózó tálca rögzítéséhez még a következő elemeket is meg kell rendelni: magasságállító horog, kiemelésgátló, beakasztható külső alátét, beakasztható belső alátét – szükség szerint.



# Görgős kommissiózó tálca, KLT dobozokhoz, egyenes/döntött kiadórésszel K-DGK KLT

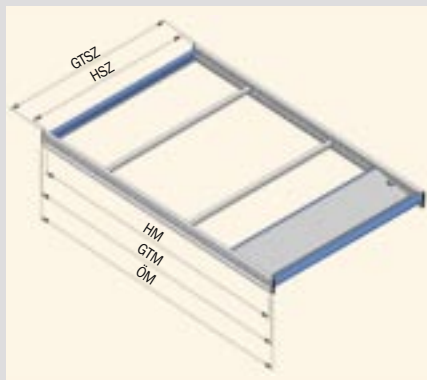

## Komplett görgős kommissiózó tálca, egyenes/döntött kiadórésszel K-DGK KLT

Görgős tálca mélysége (GTM) mm	Tiszta mezőszélesség mm	Egyenletesen megoszló terhelhetőség daN	Cikk	Rend.szám
1.300	880	250	K-DGK KLT-1300-0880/0	453630
	1.080	200	K-DGK KLT-1300-1080/0	453640
	1.280	300	K-DGK KLT-1300-1280/0	453650
1.700	880	200	K-DGK KLT-1700-0880/0	453660
	1.080	250	K-DGK KLT-1700-1080/0	453670
	1.280	250	K-DGK KLT-1700-1280/0	453680
	1.280	500	K-DGK KLT-1700-1280/1	453690
1.900	880	300	K-DGK KLT-1900-0880/1	453700
	1.080	350	K-DGK KLT-1900-1080/1	453710
	1.280	400	K-DGK KLT-1900-1280/1	453720
	1.280	600	K-DGK KLT-1900-1280/2	453730
2.100	880	350	K-DGK KLT-2100-0880/1	453740
	1.080	400	K-DGK KLT-2100-1080/1	453750
	1.280	450	K-DGK KLT-2100-1280/1	453760
	1.280	650	K-DGK KLT-2100-1280/2	453770

GTSZ: Görgős kommissiózó tálca szélessége

= Tiszta mezőszélesség - 2 mm

HSZ: Hasznos szélesség

= Tiszta mezőszélesség - 46 mm

HM: Hasznos mélység = görgős tálca mélysége (GTM) - 86 mm

ÖM: Görgős tálca összmélysége = görgős tálca mélysége (GTM) + 24 mm

## Kulcs a cikk-kódhoz:

### K-DGK KLT-1300-1280/1

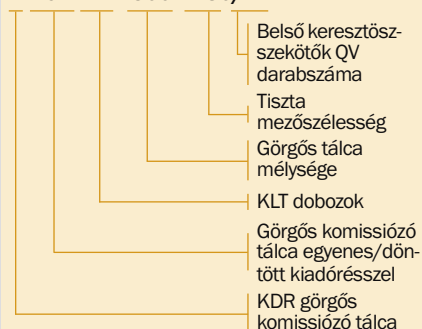

# Görgős kommissiózó tálca, KLT dobozokhoz, döntött kiadórésszel K-DK KLT

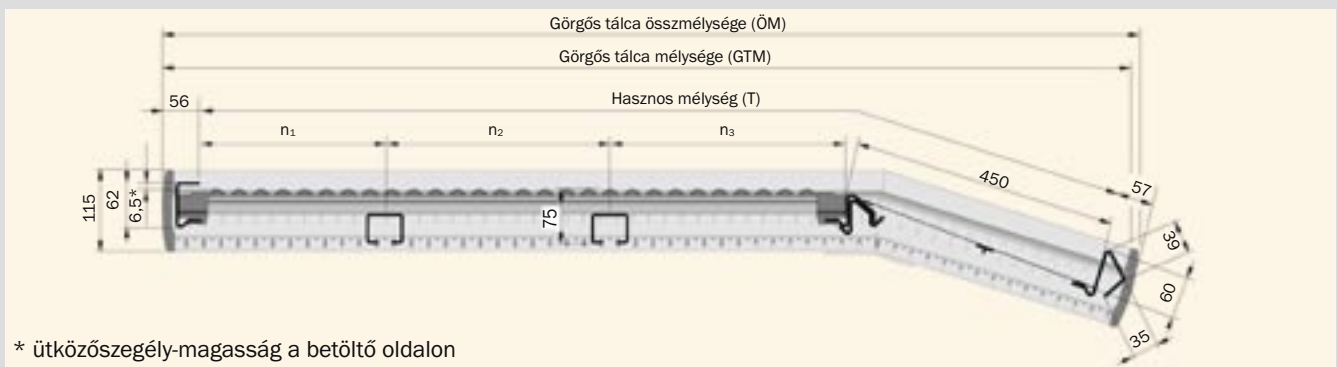
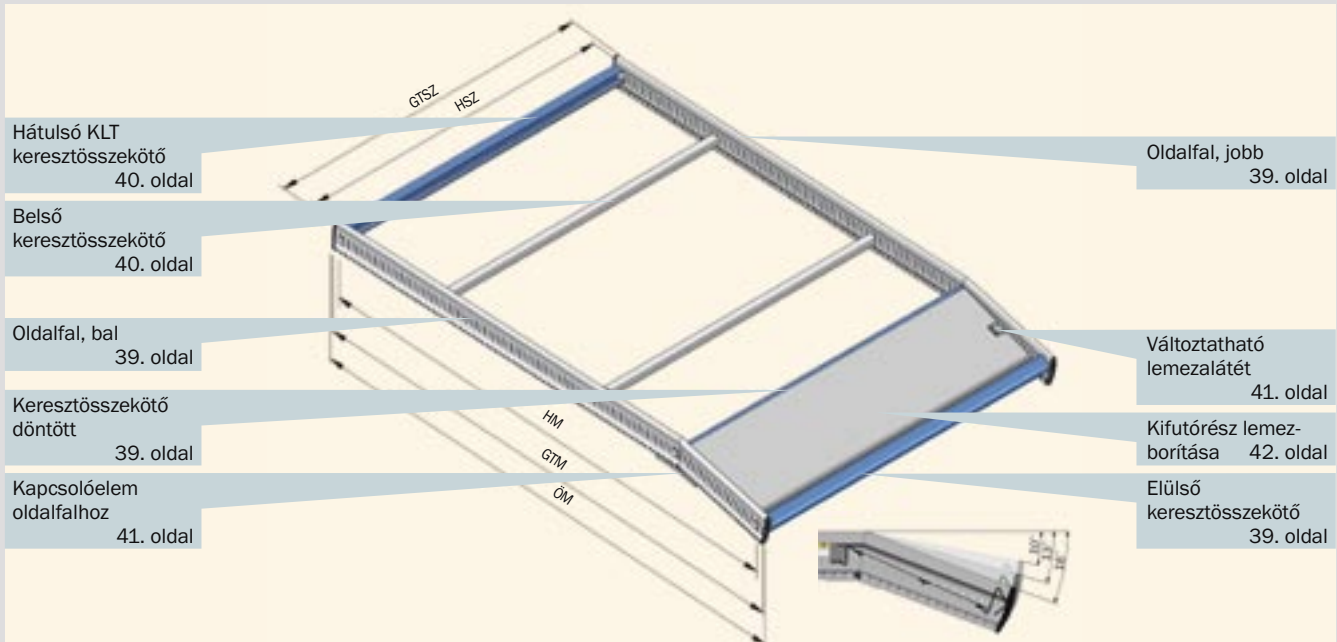

## Standard görgős kommissiózó tálca döntött kiadórésszel

A görgős kommissiózó tálca alkotóelemei



**FIGYELEM:** A görgős kommissiózó tálca összeszereléshez K-VS3 csavarkészletre van szükség. A görgős kommissiózó tálca rögzítéséhez még a következő elemeket is meg kell rendelni: magasságállító horog, kiemelésgátló, beakasztható külső alátét, beakasztható belső alátét – szükség szerint.

# Görgős kommissiózó tálca, KLT dobozokhoz, döntött kiadórésszel K-DK KLT

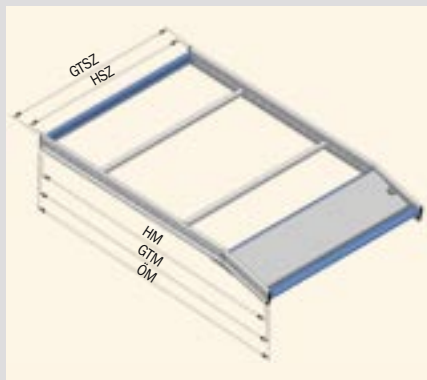

## Komplett görgős kommissiózó tálca, döntött kiadórésszel K-DK KLT

Görgős tálca mélysége (GTM) mm	Tiszta mezőszélesség mm	Egyenletesen megosztó terhelhetőség daN	Cikk	Rend.szám
1.300	880	250	<b>K-DK KLT-1300-0880/0</b>	<b>454680</b>
	1.080	200	<b>K-DK KLT-1300-1080/0</b>	<b>454690</b>
	1.280	300	<b>K-DK KLT-1300-1280/0</b>	<b>454700</b>
1.700	880	200	<b>K-DK KLT-1700-0880/0</b>	<b>454710</b>
	1.080	250	<b>K-DK KLT-1700-1080/0</b>	<b>454720</b>
	1.280	250	<b>K-DK KLT-1700-1280/0</b>	<b>454730</b>
	1.280	500	<b>K-DK KLT-1700-1280/1</b>	<b>454740</b>
1.900	880	300	<b>K-DK KLT-1900-0880/1</b>	<b>454750</b>
	1.080	350	<b>K-DK KLT-1900-1080/1</b>	<b>454760</b>
	1.280	400	<b>K-DK KLT-1900-1280/1</b>	<b>454770</b>
	1.280	600	<b>K-DK KLT-1900-1280/2</b>	<b>454780</b>
2.100	880	350	<b>K-DK KLT-2100-0880/1</b>	<b>454790</b>
	1.080	400	<b>K-DK KLT-2100-1080/1</b>	<b>454800</b>
	1.280	450	<b>K-DK KLT-2100-1280/1</b>	<b>454810</b>
	1.280	650	<b>K-DK KLT-2100-1280/2</b>	<b>454820</b>

GTSZ: Görgős kommissiózó tálca szélessége

= Tiszta mezőszélesség - 2 mm

HSZ: Hasznos szélesség

= Tiszta mezőszélesség - 46 mm

HM: Hasznos mélység = görgős tálca mélysége (GTM) - 86 mm

ÖM: Görgős tálca összmélysége = görgős tálca mélysége (GTM) + 24 mm

## Kulcs a cikk-kódhoz:

### K-DK KLT-1300-1280/1



# KDR görgős kommissiózó állvány – adapteres megoldás

Kombinálja meglévő raklapos állványát KDR görgős kommissiózó tálcával!

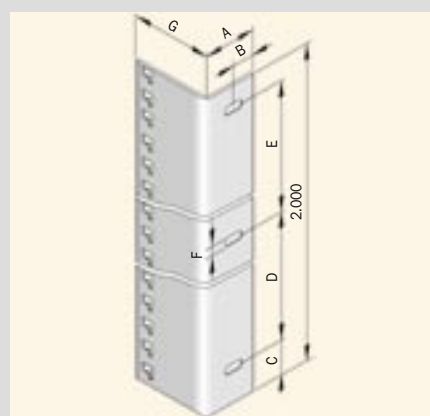

Meglévő raklapos állványába építsen be KDR görgős kommissiózó tálcát, és máris élvezheti a görgős kommissiózó állványok összes előnyét:

- rövidebb anyagmozgatási utak és időmegtakarítás,
- ergonomikusabb munkahely és gyorsabb hozzáférés,
- áttekinthető termékpaletta,
- automatikus áruutántöltés,
- a First In First Out elv megvalósulása,
- elkülönülő betöltő és kommissiózó útvonal.

## Állványlábadapter

Felület: horganyzott. Az árucikketeket ajánlatkérés alapján szállítjuk. A raklapos állványhoz való rögzítést szolgáló furatokat a raklapos állványlábhoz kell igazítani. Ehhez megrendeléskor kérjük a következő méretek megadását:

Méretek:	A mm	B mm	C mm	D mm	E mm	F mm	G mm
	-----	-----	-----	-----	-----	-----	-----

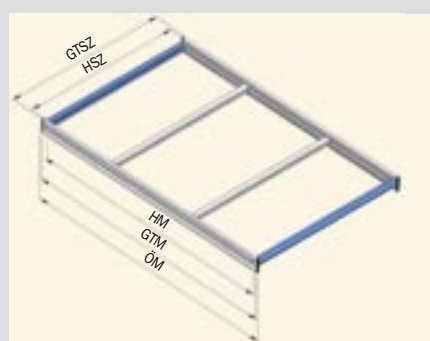

## Görgős kommissiózó tálca, egyenes kiadórésszel K-SD ...

Keret össz-mélysége mm (Mₐ)	Tiszta mezőszélesség mm	Görgős tálca mélysége (GTM) mm	Terhelés daN	Cikk	Rend.szám
2.350	2.700	2.400	470	<b>K-S D-2400-2690/2</b>	<b>456810</b>
2.350	2.700	2.400	790	<b>K-S D-2400-2690/4</b>	<b>456820</b>
2.350	2.700	2.400	1.100	<b>K-S D-2400-2690/6</b>	<b>456830</b>

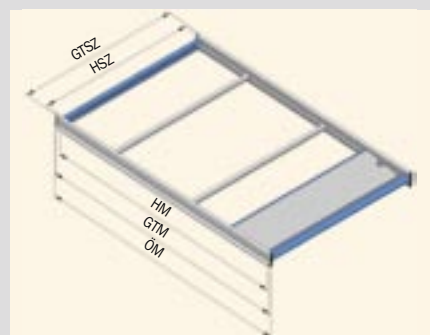

## Görgős kommissiózó tálca, egyenes/döntött kiadórésszel K-SD GK ...

Keret össz-mélysége mm (Mₐ)	Tiszta mezőszélesség mm	Görgős tálca mélysége (GTM) mm	Terhelés daN	Cikk	Rend.szám
2.350	2.700	2.400	380	<b>K-S DGK-2400-2690/1-V</b>	<b>457320</b>
2.350	2.700	2.400	770	<b>K-S DGK-2400-2690/3-V</b>	<b>457330</b>
2.350	2.700	2.400	1.140	<b>K-S DGK-2400-2690/5-V</b>	<b>457340</b>



# Görgős kommissiózó tálca – modulelemek



## **Oldalfal, egyenes K-SW**

Jobb és bal oldalon egyaránt használható; felület: horganyzott.

Görgős tálca mélysége (GTM) mm	Cikk	Rend.szám
1.300	K-SW-1300	400240
1.700	K-SW-1700	400400
1.900	K-SW-1900	400480
2.100	K-SW-2100	400560
2.500	K-SW-2500	400720
3.100	K-SW-3100	400960



## **Oldalfal, döntött kiadórészhez K-SW K**

jobb és bal oldali kivitelben; felület: horganyzott.

Görgős tálca mélysége (GTM) mm	Cikk jobb oldali	Rend.szám	Cikk bal oldali	Rend.szám
1.300	K-SW K-R-1300	401970	K-SW K-L-1300	403700
1.700	K-SW K-R-1700	402130	K-SW K-L-1700	403860
1.900	K-SW K-R-1900	402210	K-SW K-L-1900	403940
2.100	K-SW K-R-2100	402290	K-SW K-L-2100	404020
2.500	K-SW K-R-2500	402450	K-SW K-L-2500	404180
3.100	K-SW K-R-3100	402690	K-SW K-L-3100	404420



## **Lezáró elem**

Fekete műanyag.

Lezáró elem	Cikk	Rend.szám
	K-AK1	2009602



## **Elülső keresztösszekötő K-QV**

Ütközőszegéllyel ellátott standard profil; felület: RAL 5010 kék.

Tiszta mezőszélesség mm	Cikk	Rend.szám
880	K-QV-0880	419530
1.080	K-QV-1080	419730
1.280	K-QV-1280	419930
1.350	K-QV-1350	420000
1.800	K-QV-1800	420450
2.200	K-QV-2200	420850
2.700	K-QV-2700	421350

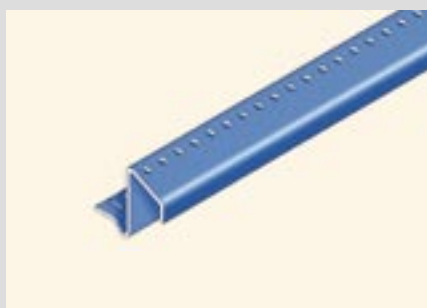

## **Keresztösszekötő döntött kiadórészhez K-QK**

Döntött kifarószerkezethez; a görgős lécek, elválasztólécek, valamint a kifarószerkezet lemezbontásához való alátét rögzítésére; felület: RAL 5010 kék.

Tiszta mezőszélesség mm	Cikk	Rend.szám
880	K-QK-0880	411700
1.080	K-QK-1080	411900
1.280	K-QK-1280	412100
1.350	K-QK-1350	412170
1.800	K-QK-1800	412620
2.200	K-QK-2200	413020
2.700	K-QK-2700	413520

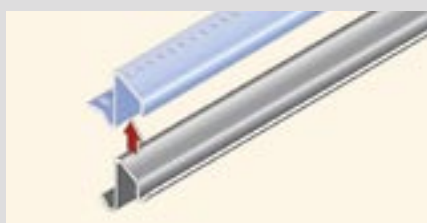

## **Erősítés a döntött kivitelhez K-QKV**

Nagy állványszerkezetek és nagy terhelések esetén a keresztösszekötő megerősítésére használható ez a profil. Felület: horganyzott.

Tiszta mezőszélesség mm	Cikk	Rend.szám
1.350	K-QKV-1350	414780
1.800	K-QKV-1800	415230
2.200	K-QKV-2200	415630
2.700	K-QKV-2700	416130

# Görgős kommissiózó tálca – modulelemek



## Belső keresztösszekötő K-QI-40

Görgős lécekhez alátét. A keresztösszekötők száma határozza meg a görgős kommissiózó tálca terhelhetőségét. Felület: horganyzott.

Tiszta mezőszélesség mm	Cikk	Rend.szám
880	K-QI 40-0880	422480
1.080	K-QI 40-1080	422680
1.280	K-QI 40-1280	422880
1.350	K-QI 40-1350	422950
1.800	K-QI 40-1800	423400
2.200	K-QI 40-2200	423800
2.700	K-QI 40-2700	424300



## Belső keresztösszekötő K-QI-50 – nagy igénybevételre

Görgős lécekhez alátét. A keresztösszekötők száma határozza meg a görgős kommissiózó tálca terhelhetőségét. Felület: horganyzott.

Tiszta mezőszélesség mm	Cikk	Rend.szám
880	K-QI 50-0880	425090
1.080	K-QI 50-1080	425290
1.280	K-QI 50-1280	425490
1.350	K-QI 50-1350	425560
1.800	K-QI 50-1800	426010
2.200	K-QI 50-2200	426410
2.700	K-QI 50-2700	426910



## Középső keresztösszekötő K-QM

Ezt a profilt nagy tálcamélységeknél használjuk a görgős lécek, valamint az elválasztó lécek stabilitásának fokozására a lécrögzítő elemmel együtt. Különösen hasznos 3.100 mm-nél nagyobb mélységek esetén az elválasztó lécekhez, valamint 4.100 mm fölött a görgős lécekhez.

Tiszta mezőszélesség mm	Cikk	Rend.szám
880	K-QM-0880	416920
1.080	K-QM-1080	417120
1.280	K-QM-1280	417320
1.350	K-QM-1350	417390
1.800	K-QM-1800	417840
2.200	K-QM-2200	418240
2.700	K-QM-2700	418740

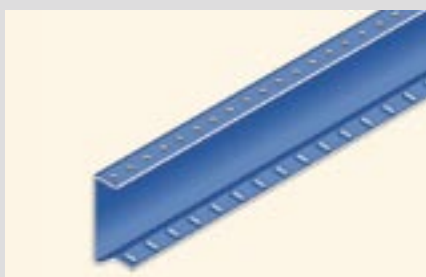

## Hátulsó keresztösszekötő K-QH

Magasított szegélyű standard profil visszatolásgátlóként alkalmazva. Felület: RAL 5010 kék.

Tiszta mezőszélesség mm	Cikk	Rend.szám
1.350	K-QH-1350	406950
1.800	K-QH-1800	407400
2.200	K-QH-2200	407800
2.700	K-QH-2700	408300



## Hátulsó KLT keresztösszekötő KLT K-QH-KLT

Szélesebb a felső szegély, hogy az alul nyitott KLT doboz ne akadjon fenn. Felület: RAL 5010 kék.

Tiszta mezőszélesség mm	Cikk	Rend.szám
880	K-QH-KLT-0880	409090
1.080	K-QH-KLT-1080	409290
1.280	K-QH-KLT-1280	409490

# Görgős kommissiózó tálca – modulelemek

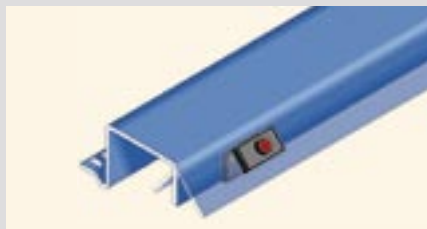

## Elülső keresztösszekötő Pick-by-Light rendszerhez K-QV-PBL

Pick-by-Light kijelző rögzítésére. A profilt három szögállásban szállítjuk.  
Felület: RAL 5010 kék.

Tiszta mezőszélesség mm	Cikk	Rend.szám
1.350	K-QV-PBL-1350	ajánlatkérés alapján
1.800	K-QV-PBL-1800	ajánlatkérés alapján
2.200	K-QV-PBL-2200	ajánlatkérés alapján
2.700	K-QV-PBL-2700	ajánlatkérés alapján

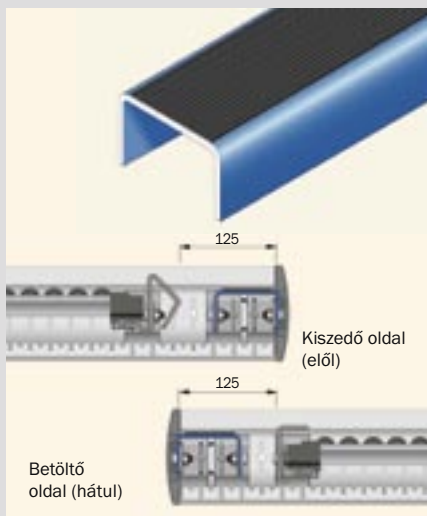

## Keresztösszekötő K-QT fellépőléc a betöltő és kiszedő oldalhoz

Az egybeépített fellépőléc a betöltő és a kiszedő oldalon is használható.  
Ehhez az oldalfalat megfelelően meg kell hosszabbítani. Felbillenés ellen a görgős kommissiózó tálcat kiemelésgátlóval (46. oldal) szükséges biztosítani.

Elöl: az oldalfalat 125 mm-rel meg kell hosszabbítani.

Hátul: az oldalfalat 125 mm-rel meg kell hosszabbítani.

Tiszta mezőszélesség mm	Cikk	Rend.szám
1.350	K-QT-1350	ajánlatkérés alapján
1.800	K-QT-1800	ajánlatkérés alapján
2.200	K-QT-2200	ajánlatkérés alapján
2.700	K-QT-2700	ajánlatkérés alapján



## Kapcsolóelem keresztösszekötőhöz

Felület: horganyzott.

Kapcsolóelem keresztösszekötőhöz	Cikk	Rend.szám
	K-LQ1	2009458



## Kapcsolóelem

Felület: horganyzott.

Kapcsolóelem	Cikk	Rend.szám
	K-LV1	2009460



## Kapcsolóelem oldalfalhoz 10°, 13°, 16°

Felület: horganyzott.

Kapcsolóelem oldalfalhoz	Cikk	Rend.szám
	K-LS1	2009459



## Csavarkészlet a görgős kommissiózó tálcahoz

Görgős kommissiózó tálca típusa	Torx csavar DIN 7380	M8 anya önzáró	M8 anya DIN 934	Cikk	Rend.szám
Egyenes	4	4	-	K-VS1	439520
Egyenes/döntött	6	6	-	K-VS2	439530
Döntött	10	6	4	K-VS3	439540

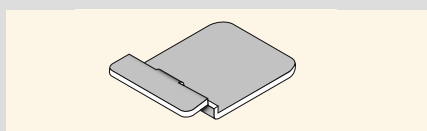

## Változtatható lemezalátét

Felület: horganyzott.

Változtatható lemezalátét	Cikk	Rend.szám
	K-VB1	2009949

# Görgős kommissiózó tálca – modulelemek



## Kifutórész lemezborítása K-AB

Felület: horganyzott.

Tiszta mezőszélesség mm	Döntési mélység mm	Lemezhossz mm	Lemezszélesség mm	Cikk	Rend.szám
880	450	852	443	<b>K-AB-0880-450</b>	<b>443350</b>
1.080	450	1.052	443	<b>K-AB-1080-450</b>	<b>443550</b>
1.280	450	1.252	443	<b>K-AB-1280-450</b>	<b>443750</b>
1.350	450	1.322	443	<b>K-AB-1350-450</b>	<b>443820</b>
1.800	450	1.772	443	<b>K-AB-1800-450</b>	<b>444270</b>
2.200	450	2.172	443	<b>K-AB-2200-450</b>	<b>444670</b>
2.700	450	2.672	443	<b>K-AB-2700-450</b>	<b>445170</b>



## Hangtompító a kifutórész lemezborításához, K-SDA

A hangszigetelést tekercsben szállítjuk. Megrendeléskor az össz-folyómétert kérjük megadni.

Példa: (1.350 - 100 mm) x 2 = 2.500 mm

Cikk	Rend.szám
<b>K-SDA</b>	<b>2009616</b>



P 63 és P 65 állványlábhhoz

## Magasságállító horog P 63 és P 65 állványlábhhoz

A görgős kommissiózó tálca magassága 6,25 mm-enként állítható a magasságállító horognak az állványláb lyukába való beakasztásával és a magasságállító horog elfordításával.

Felület: horganyzott.

Cikk	Rend.szám
<b>K-VH1</b>	<b>2009461</b>



Külső beakasztható alátét

Belső beakasztható alátét

## Külső és belső beakasztható alátét a P 63 és P 65 állványlábhhoz

Külső: a K-VH1 magasságállító horoghoz. Belső: a K-VH1 magasságállító horoghoz a \*-gal jelzett összes görgős kommissiózó tálcához. Felület: horganyzott.

Cikk	Rend.szám
<b>K-SA1</b>	<b>2009462</b>
<b>K-SI1</b>	<b>2009618</b>



Külső közdarab

Belső közdarab

P 73 és 93 állványláb

## Elülső magasságállító horog, a P 73 és P 93 állványlábhhoz külső- és belső közdarabbal

A görgős kommissiózó tálca magassága 12,5 mm-enként állítható. A magasságállító horgot beakasztjuk az elülső állványládba, majd a kommissiózó tálcát a magasságállító horgba kattintva rögzítjük.

Cikk	Rend.szám
<b>K-VH2</b>	<b>439500</b>



Távtartó

Belső közdarab

Külső közdarab

P 73 és 93 állványláb

## Hátsó és elülső magasságállító horog

a P 73 és P 93 állványlábhhoz külső és belső közdarabbal, valamint távtartóval

A görgős kommissiózó tálca magassága 12,5 mm-enként állítható. A magasságbeállító horgot be kell akasztani a hátsó vagy a középső állványládba is. A szélesebb kialakításnak köszönhetően az alsó lyuk sor nem látszik a tálcában. Ezáltal a görgős kommissiózó tálca az ergonomiai követelményeknek megfelelően mélységében könnyen eltolható.

Belső alátétként való használatához a beállító raszter 12,5 mm-ről 6,25 mm-re

csökkentése érdekében távtartót lehet csavarmentesen elhelyezni. Felület: horganyzott.

Cikk	Rend.szám
<b>K-VH3</b>	<b>439510</b>
<b>K-VH3D</b>	<b>442750</b>



# Görgős lécek

## KDR görgős léc:

Az SSI SCHÄFER KDR görgős lécei horganyzott acéllemezből készült, csavarodásbiztos és nagy dőlésellenállású sínszelvényből állnak. A léceken könnyen járó, stabil műanyag görgők helyezkednek el. Görgőosztás: 28, 42 és 56 mm.

- Az igen kicsi görgőosztásnak és a széles futófelületnek köszönhetően optimális a tehereloszlás.
- A sejtes merevítések nagyon jó alaktartást és ezáltal kiváló súrlódási mutatókat biztosítanak.
- Görgőnként 5 kg-os teherbírás, de választható 12 kg is acéltengelyes kivitelben
- A csavarodásnak és feszítésnek ellenálló görgőslécprofil nem engedi kipattanni a görgőket.
- Alkalmazható a mélyhűtőiparban is -30 °C-ig.
- Hosszú élettartam; 5 éves garancia a görgők futási tulajdonságaira.

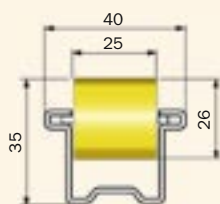
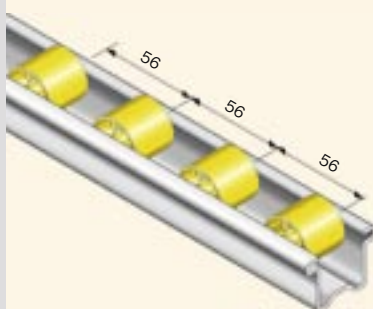
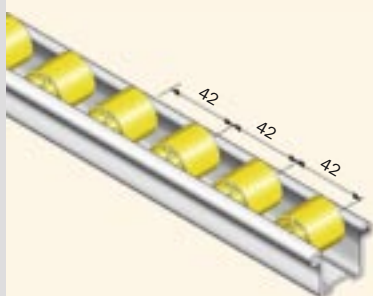
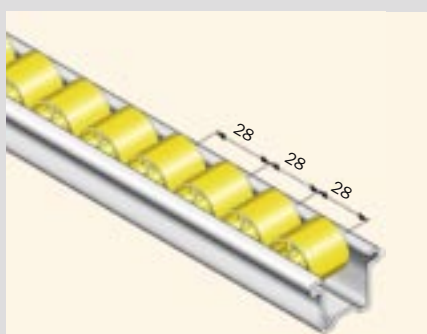

## Görgős léc, műanyag tengelyű görgőkkel szerelve

Görgőnként 5 kg-os teherbírás.

A görgős léc folyóméterben is kapható.



### Görgős kommissiózó tálca, egyenes kiadórészsel

Görgős tálca mélysége (GTM) mm	Léghossz mm	Görgőosztás: 28 mm		Görgőosztás: 42 mm		Görgőosztás: 56 mm	
		Cikk	Rend.szám	Cikk	Rend.szám	Cikk	Rend.szám
1.300	1.245	K-R28K-1245	428420		<a href="#">ajánlatkérés alapján</a>		<a href="#">ajánlatkérés alapján</a>
1.700	1.645	K-R28K-1645	428580		<a href="#">ajánlatkérés alapján</a>		<a href="#">ajánlatkérés alapján</a>
1.900	1.845	K-R28K-1845	428660		<a href="#">ajánlatkérés alapján</a>		<a href="#">ajánlatkérés alapján</a>
2.100	2.045	K-R28K-2045	428740		<a href="#">ajánlatkérés alapján</a>		<a href="#">ajánlatkérés alapján</a>
2.500	2.445	K-R28K-2445	428900		<a href="#">ajánlatkérés alapján</a>		<a href="#">ajánlatkérés alapján</a>
3.100	3.045	K-R28K-3045	429140		<a href="#">ajánlatkérés alapján</a>		<a href="#">ajánlatkérés alapján</a>

### Görgős kommissiózó tálca, döntött és egyenes/döntött kiadórészsel

Görgős tálca mélysége (GTM) mm	Léghossz mm	Görgőosztás: 28 mm		Görgőosztás: 42 mm		Görgőosztás: 56 mm	
		Cikk	Rend.szám	Cikk	Rend.szám	Cikk	Rend.szám
1.300	770	K-R28K-0770	428230		<a href="#">ajánlatkérés alapján</a>		<a href="#">ajánlatkérés alapján</a>
1.700	1.170	K-R28K-1170	428390		<a href="#">ajánlatkérés alapján</a>		<a href="#">ajánlatkérés alapján</a>
1.900	1.370	K-R28K-1370	428470		<a href="#">ajánlatkérés alapján</a>		<a href="#">ajánlatkérés alapján</a>
2.100	1.570	K-R28K-1570	428550		<a href="#">ajánlatkérés alapján</a>		<a href="#">ajánlatkérés alapján</a>
2.500	1.970	K-R28K-1970	428710		<a href="#">ajánlatkérés alapján</a>		<a href="#">ajánlatkérés alapján</a>
3.100	2.570	K-R28K-2570	428950		<a href="#">ajánlatkérés alapján</a>		<a href="#">ajánlatkérés alapján</a>

## Görgős léc, acéltengelyes görgőkkel szerelve

Görgőnként 12 kg-os teherbírás.

A görgős léc folyóméterben is kapható.



### Görgős kommissiózó tálca, egyenes kiadórészsel

Görgős tálca mélysége (GTM) mm	Léghossz mm	Görgőosztás: 28 mm		Görgőosztás: 42 mm		Görgőosztás: 56 mm	
		Cikk	Rend.szám	Cikk	Rend.szám	Cikk	Rend.szám
1.300	1.245	K-R28S-1245	434150		<a href="#">ajánlatkérés alapján</a>		<a href="#">ajánlatkérés alapján</a>
1.700	1.645	K-R28S-1645	434310		<a href="#">ajánlatkérés alapján</a>		<a href="#">ajánlatkérés alapján</a>
1.900	1.845	K-R28S-1845	434390		<a href="#">ajánlatkérés alapján</a>		<a href="#">ajánlatkérés alapján</a>
2.100	2.045	K-R28S-2045	434470		<a href="#">ajánlatkérés alapján</a>		<a href="#">ajánlatkérés alapján</a>
2.500	2.445	K-R28S-2445	434630		<a href="#">ajánlatkérés alapján</a>		<a href="#">ajánlatkérés alapján</a>
3.100	3.045	K-R28S-3045	434870		<a href="#">ajánlatkérés alapján</a>		<a href="#">ajánlatkérés alapján</a>

### Görgős kommissiózó tálca, döntött és egyenes/döntött kiadórészsel

Görgős tálca mélysége (GTM) mm	Léghossz mm	Görgőosztás: 28 mm		Görgőosztás: 42 mm		Görgőosztás: 56 mm	
		Cikk	Rend.szám	Cikk	Rend.szám	Cikk	Rend.szám
1.300	770	K-R28S-0770	433960		<a href="#">ajánlatkérés alapján</a>		<a href="#">ajánlatkérés alapján</a>
1.700	1.170	K-R28S-1170	434120		<a href="#">ajánlatkérés alapján</a>		<a href="#">ajánlatkérés alapján</a>
1.900	1.370	K-R28S-1370	434200		<a href="#">ajánlatkérés alapján</a>		<a href="#">ajánlatkérés alapján</a>
2.100	1.570	K-R28S-1570	434280		<a href="#">ajánlatkérés alapján</a>		<a href="#">ajánlatkérés alapján</a>
2.500	1.970	K-R28S-1970	434440		<a href="#">ajánlatkérés alapján</a>		<a href="#">ajánlatkérés alapján</a>
3.100	2.570	K-R28S-2570	434680		<a href="#">ajánlatkérés alapján</a>		<a href="#">ajánlatkérés alapján</a>

# Görgős lécek

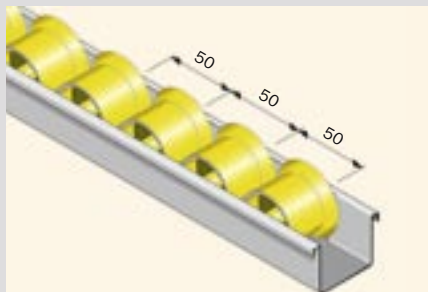

## Görgős lécek, acéltengelyes peremes görgőkkel szerelve

Stabil oldallélel rendelkező raktári egységek mozgatására alkalmasak. A futófelülettel együtt mozgó perem csökkenti a súrlódási veszteséget. A legkisebb osztás 50 mm. Teherbírás: 6 kg/görgő. A görgős lécz folyóméterben is kapható.

### Görgős kommissiózó tálca, egyenes kiadórésszel

Görgős tálca mélysége (GTM) mm	Léghossz mm
1.300	1.245
1.700	1.645
1.900	1.845
2.100	2.045
2.500	2.445
3.100	3.045

### Görgőosztás: 50 mm

Cikk	Rend.szám
	<i>ajánlatkérés alapján</i>
	<i>ajánlatkérés alapján</i>
	<i>ajánlatkérés alapján</i>
	<i>ajánlatkérés alapján</i>
	<i>ajánlatkérés alapján</i>
	<i>ajánlatkérés alapján</i>

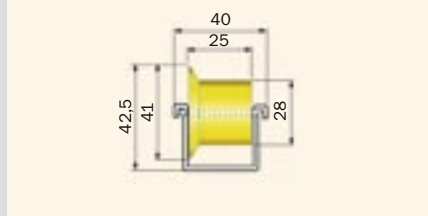

### Görgős kommissiózó tálca, döntött és egyenes/döntött kiadórésszel

Görgős tálca mélysége (GTM) mm	Léghossz mm
1.300	770
1.700	1.170
1.900	1.370
2.100	1.570
2.500	1.970
3.100	2.570

### Görgőosztás: 50 mm

Cikk	Rend.szám
	<i>ajánlatkérés alapján</i>
	<i>ajánlatkérés alapján</i>
	<i>ajánlatkérés alapján</i>
	<i>ajánlatkérés alapján</i>
	<i>ajánlatkérés alapján</i>
	<i>ajánlatkérés alapján</i>



### Görgők: hengeres és peremes görgők

Műanyag tengelyű hengeres görgő, teherbírás: 5 kg/görgő	<b>K-ERK1</b>	<b>442760</b>
Acéltengelyes hengeres görgő, teherbírás: 12 kg/görgő	<b>K-ERS2</b>	<b>442770</b>
Acéltengelyes peremes görgő, teherbírás: 6 kg/görgő		<i>ajánlatkérés alapján</i>

Cikk	Rend.szám
	<i>ajánlatkérés alapján</i>
	<i>ajánlatkérés alapján</i>
	<i>ajánlatkérés alapján</i>



### Görgős lécz, acéltengelyes, vezetőképes hengeres és peremes görgőkkel szerelve

A görgős léceket fekete vezetőképes görgőkkel szállítjuk. Túlnyomórészt elektronikai alkatrészek tárolására szolgáló állványrendszerekben használják. Teherbírás 6 kg/görgő

Acéltengelyes hengeres görgő, legkisebb osztás: 33 mm	<b>Cikk</b>	<b>Rend.szám</b>
Peremes görgő, legkisebb osztás: 50 mm		<i>ajánlatkérés alapján</i>

Cikk	Rend.szám
	<i>ajánlatkérés alapján</i>
	<i>ajánlatkérés alapján</i>



### Fékező klipsz

A fékező klipsz egy-egy görgőt blokkol, amivel enyhe fékező hatás érhető el.

Fékező klipsz	<b>Cikk</b>	<b>Rend.szám</b>
---------------	-------------	------------------

Cikk	Rend.szám
<b>K-BC1</b>	<b>442780</b>

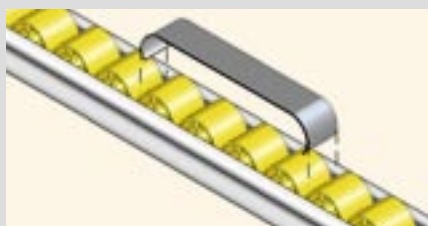

### Fékező kengyel

A 100 mm hosszú fékező kengyel több görgőt szorít le, így a klipsznél erősebb fékhatást biztosít. 28, 33, 42 és 56 mm-es görgőosztásnál használható.

Fékező kengyel, osztás: 28 mm és 42 mm	<b>Cikk</b>	<b>Rend.szám</b>
Fékező kengyel, osztás: 33 mm	<b>K-BB1</b>	<b>99210</b>
Fékező kengyel, osztás: 56 mm	<b>BB</b>	<b>26391</b>

Cikk	Rend.szám
	<i>ajánlatkérés alapján</i>
	<i>ajánlatkérés alapján</i>



### Kipattanásgátló

Kipattanásgátló	<b>Cikk</b>	<b>Rend.szám</b>
-----------------	-------------	------------------

Cikk	Rend.szám
<b>K-SP1</b>	<b>2009387</b>

# Elválasztó lécek

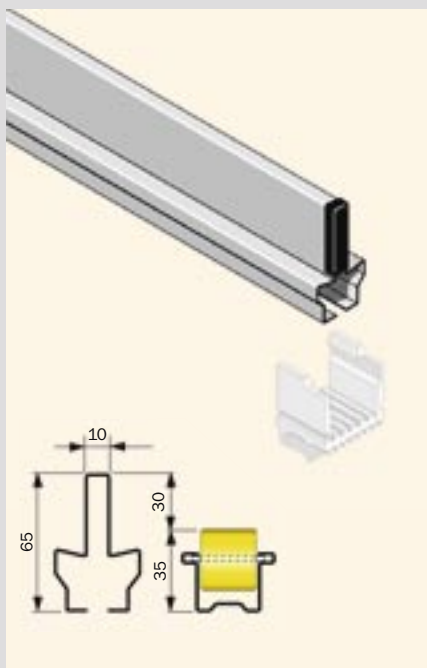

## Standard elválasztó lécek

Horganyzott acélból készülnek, és biztosítják, hogy két egymás mellett elhaladó árúegység akadályozza egymást. 5,0 mm-enként állíthatók, mindkét oldalukon védődugóval vannak ellátva a kézsérülések elkerülése érdekében. Felület: horganyzott.

### Egyenes kiadórészű görgős kommissiózó tálcához

Görgős tálcá mély- sége (GTM) mm	Léghossz mm	Cikk dugóval együtt	Rend.szám
1.300	1.230	<b>K-TL-1230</b>	<b>446290</b>
1.700	1.630	<b>K-TL-1630</b>	<b>446610</b>
1.900	1.830	<b>K-TL-1830</b>	<b>446770</b>
2.100	2.030	<b>K-TL-2030</b>	<b>446930</b>
2.500	2.430	<b>K-TL-2430</b>	<b>447250</b>
3.100	3.030	<b>K-TL-3030</b>	<b>447730</b>

### Döntött és egyenes/döntött kiadórészű görgős kommissiózó tálcához

Görgős tálcá mély- sége (GTM) mm	Léghossz mm	Cikk dugóval együtt	Rend.szám
1.300	764	<b>K-TLK-0764</b>	<b>445915</b>
1.700	1.164	<b>K-TLK-1164</b>	<b>446235</b>
1.900	1.364	<b>K-TLK-1364</b>	<b>446395</b>
2.100	1.564	<b>K-TLK-1564</b>	<b>446555</b>
2.500	1.964	<b>K-TLK-1964</b>	<b>446875</b>
3.100	2.564	<b>K-TLK-2564</b>	<b>447355</b>

### Egyenes kiadórészű KLT görgős kommissiózó tálcához

Görgős tálcá mély- sége (GTM) mm	Léghossz mm	Cikk dugóval együtt	Rend.szám
1.300	1.212	<b>K-TL-KLT-1212</b>	<b>446280</b>
1.700	1.612	<b>K-TL-KLT-1612</b>	<b>446600</b>
1.900	1.812	<b>K-TL-KLT-1812</b>	<b>446760</b>
2.100	2.012	<b>K-TL-KLT-2012</b>	<b>446920</b>
2.500	2.412	<b>K-TL-KLT-2412</b>	<b>447240</b>
3.100	3.012	<b>K-TL-KLT-3012</b>	<b>447720</b>

### Döntött és egyenes/döntött kiadórészű KLT görgős kommissiózó tálcához

Görgős tálcá mély- sége (GTM) mm	Léghossz mm	Cikk dugóval együtt	Rend.szám
1.300	746	<b>K-TLK-KTL-0746</b>	<b>445905</b>
1.700	1.146	<b>K-TLK-KTL-1146</b>	<b>446225</b>
1.900	1.346	<b>K-TLK-KTL-1346</b>	<b>446385</b>
2.100	1.546	<b>K-TLK-KTL-1546</b>	<b>446545</b>
2.500	1.946	<b>K-TLK-KTL-1946</b>	<b>446865</b>
3.100	2.546	<b>K-TLK-KTL-2546</b>	<b>447345</b>

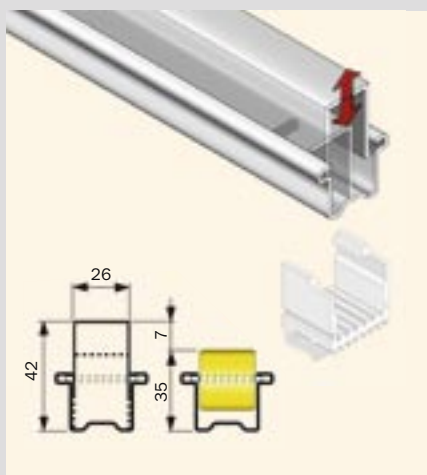

## Süllyeszthető elválasztólécek

KLT dobozokkal univerzálisan használhatók. Felület: horganyzott.

### Egyenes kiadórészű görgős kommissiózó tálcához

Görgős tálcá mély- sége (GTM) mm	Léghossz mm	Cikk	Rend.szám
1.300	1.245	<b>K-VT-1245</b>	<b>451410</b>
1.700	1.645	<b>K-VT-1645</b>	<b>451570</b>
1.900	1.845	<b>K-VT-1845</b>	<b>451650</b>
2.100	2.045	<b>K-VT-2045</b>	<b>451730</b>
2.500	2.445	<b>K-VT-2445</b>	<b>451890</b>
3.100	3.045	<b>K-VT-3045</b>	-

### Döntött és egyenes/döntött kiadórészű görgős kommissiózó tálcához

Görgős tálcá mély- sége (GTM) mm	Léghossz mm	Cikk	Rend.szám
1.300	770	<b>K-VTK-0770</b>	<b>451220</b>
1.700	1.170	<b>K-VTK-1170</b>	<b>451380</b>
1.900	1.370	<b>K-VTK-1370</b>	<b>451460</b>
2.100	1.570	<b>K-VTK-1570</b>	<b>451540</b>
2.500	1.970	<b>K-VTK-1970</b>	<b>451700</b>
3.100	2.570	<b>K-VTK-2570</b>	-

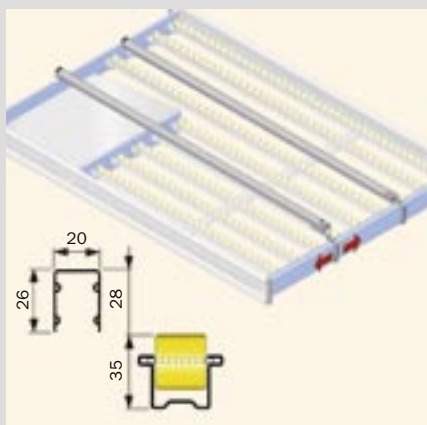

## Multi elválasztó lécek

A Multi elválasztó lécek 10 mm-enként állíthatók a görgős lécek egyidejű átállításával nélkül. Ideális megoldást jelent görgős szőnyeggel együtt használva a gyakran változó raktári árúknál. Felület: horganyzott.

### Egyenes és egyenes/döntött kiadórészű görgős kommissiózó tálcákhoz

Görgős tálcá mély- sége (GTM) mm	Léghossz mm	Cikk	Rend.szám
1.300	1.223	<b>K-MT-1300</b>	<b>449500</b>
1.700	1.623	<b>K-MT-1700</b>	<b>449660</b>
1.900	1.823	<b>K-MT-1900</b>	<b>449740</b>
2.100	2.023	<b>K-MT-2100</b>	<b>449820</b>
2.500	2.423	<b>K-MT-2500</b>	<b>449980</b>

# Kiegészítők

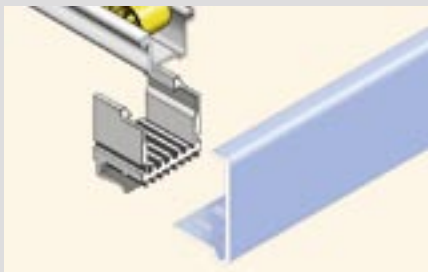

## Lécrögzítő elem

A lécrögzítő elemmel rögzíthetők a görgős lécek, valamint az elválasztó lécek a görgős kommissiózó tálca profiljában. E rögzítési technikának köszönhetően

- a csatornaszélesség csavarok nélkül állítható 5,0 mm-enként,
- a görgős lécek, valamint az elválasztó lécek stabilan rögzíthetők,
- a csatornaszélesség módosításakor az átállítások gyorsan és könnyen elvégezhetők.

Lécrögzítő elem	<b>Cikk</b> K-RK	<b>Rend.szám</b> 2009603
-----------------	---------------------	-----------------------------

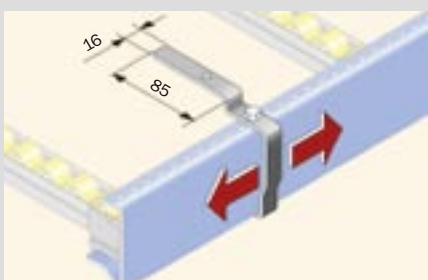

## Bevezető kengyel

A betöltő oldalon elhelyezett bevezető kengyelek vízszintesen 10 mm-enként állíthatók, különösen jól használhatók peremes görgőknél kiegészítő megvezetésre.

Görgős szőnyegeknel a csatornaszélesség igen gyors beállítását teszik lehetővé. Felület: horganyzott.

Bevezető kengyel	<b>Cikk</b> K-EW1	<b>Rend.szám</b> 2009950
------------------	----------------------	-----------------------------



## Kiemelésgátló a P 63 és P 65 lábprofilhoz

A csavarmentesen rögzíthető kiemelésgátló gondoskodik arról, hogy a görgős kommissiózó tálca ne boruljon ki a tálca túlterhelésekor.

Felület: horganyzott.

Kiemelésgátló	<b>Cikk</b> K-AHS1	<b>Rend.szám</b> 2009619
---------------	-----------------------	-----------------------------



## Kiemelésgátló a P 73 és P 93 lábprofilhoz

A becsvarozható kiemelésgátló gondoskodik arról, hogy a görgős kommissiózó tálca ne boruljon ki a tálca túlterhelésekor.

Felület: horganyzott.

Kiemelésgátló	<b>Cikk</b> AHS	<b>Rend.szám</b> 98783
---------------	--------------------	---------------------------



## Címketartó

Öntapadós címketartó műanyagból, a tárhely áttekinthető és a helyi gyakorlatnak megfelelő jelölésére, összmagasság: 33 mm.

A maximálisan lehetséges címkemagasság 30 mm.

Tiszta mezőszélesség mm	Hosszúság mm	Cikk	Rend.szám
880	780	K-EH-0880	442518
1.080	980	K-EH-1080	442538
1.280	1.180	K-EH-1280	442558
1.350	1.250	K-EH-1350	442565
1.800	1.700	K-EH-1800	442610
2.200	2.100	K-EH-2200	442650
2.700	2.600	K-EH-2700	442700



# Kiegészítők

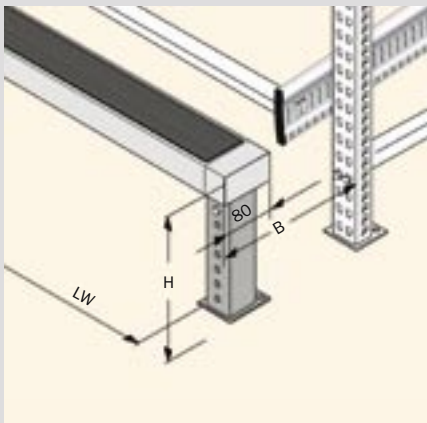

## Fellépőléc, „A” típusú kivitel

A fellépőléc segítségével az állvány felső szintjei is könnyen elérhetők. A fellépőlécek csúszásgátló felülettel vannak ellátva, valamint három magasságban állíthatók be.

A kívánt teljes állványszélességhez az utolsó lépcsőfokot kell beállítani.

Tiszta mezőszélesség: 1.800 mm.

Felület: RAL 5010 kék.

Megrendeléskor adja meg az LW<sub>változó</sub> értéket

LW<sub>változó</sub> = teljes hosszúság - (n x LW) - (n x állványlábszélesség)

**Példa:** LW<sub>változó</sub> = 9.920 mm - (5 x 1.800) - (7 x 60) = 500 mm

	Cikk	Rend.szám
LW 1800 lépcsőfok	K-TS1800	ajánlatkérés alapján
Lépcsőfok - változtatható	K-TS	ajánlatkérés alapján
Lépcsőláb	K-TF300	ajánlatkérés alapján
Záródugó	K-EK1	ajánlatkérés alapján

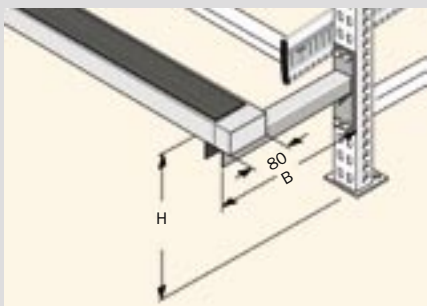

## Fellépőléc, „B” típusú kivitel

Az állványszerkezethez rögzíthető fellépőléc.

Felület: RAL 5010 kék.

Megrendeléskor kérjük megadni a H és a B méretet, valamint a tiszta mezőszélességet.

	Cikk	Rend.szám
Fellépőléc a P 63 és P 65 állványlábhhoz		ajánlatkérés alapján
Fellépőléc a P 73 és P 93 állványlábhhoz		ajánlatkérés alapján

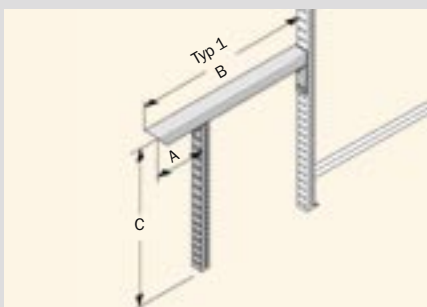

## Támasztóláb szállítópályához

A szállítópályák támasztólábai az állványkeret perforációjához csavarozhatók.

Az állítható magasság (+40/-0 mm) optimális beállítást tesz lehetővé.

Az állványkerethez és a talajhoz csavarozandók. Az A, B és C méret változtatható.

Megrendeléskor kérjük e méretek megadását.

Típus	Cikk	Rend.szám
1 Szállítópálya-támasztóláb P 63 és P 65 állványlábhhoz		ajánlatkérés alapján
1 Szállítópálya-támasztóláb P 73 állványlábhhoz		ajánlatkérés alapján
1 Szállítópálya-támasztóláb P 93 állványlábhhoz		ajánlatkérés alapján
2 Szállítópálya-támasztóláb P 63 és P 65 állványlábhhoz		ajánlatkérés alapján
2 Szállítópálya-támasztóláb P 73 állványlábhhoz		ajánlatkérés alapján
2 Szállítópálya-támasztóláb P 93 állványlábhhoz		ajánlatkérés alapján
3 Szállítópálya-támasztóláb P 63 és P 65 állványlábhhoz		ajánlatkérés alapján
3 Szállítópálya-támasztóláb P 73 állványlábhhoz		ajánlatkérés alapján
3 Szállítópálya-támasztóláb P 93 állványlábhhoz		ajánlatkérés alapján
4 Szállítópálya-támasztóláb P 63 és P 65 állványlábhhoz		ajánlatkérés alapján
4 Szállítópálya-támasztóláb P 73 állványlábhhoz		ajánlatkérés alapján
4 Szállítópálya-támasztóláb P 93 állványlábhhoz		ajánlatkérés alapján

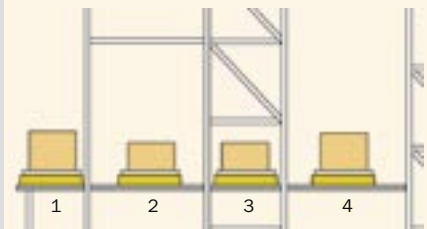

## Gördítő alváz

Segítségével az állványok probléma nélkül más helyre szállíthatók. Két önbeálló kerékkel és két fékezhető, önbeálló kerékkel van felszerelve.

Terhelhetőség gördítő alvázzal felszerelt állványmezőnként: max. 1.600 kg.

Felület: RAL 5010 kék.

	Cikk	Rend.szám
Gördítő alváz		ajánlatkérés alapján

# Biztonsági kiegészítők

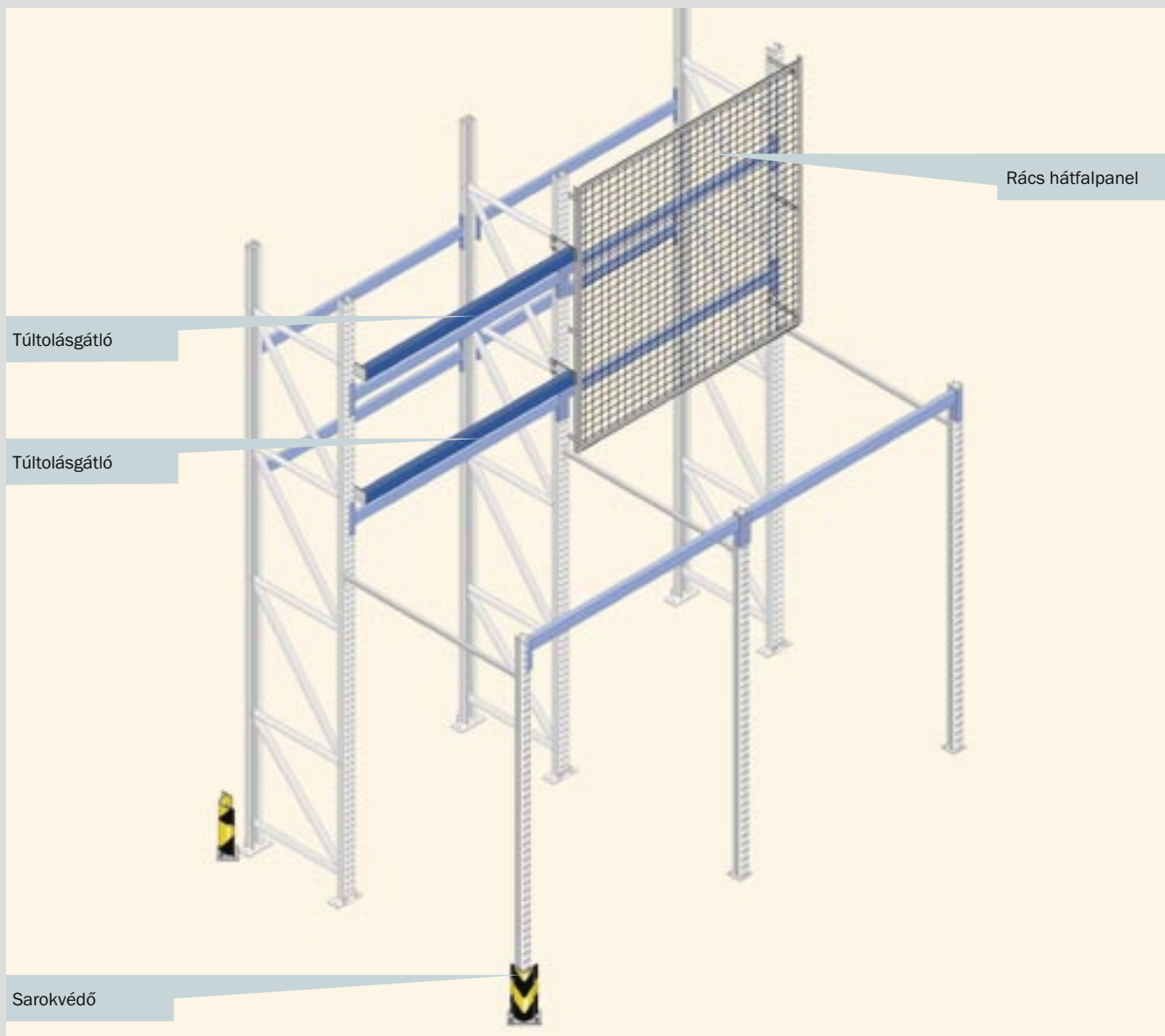

## Rácsos hátfalborítások

A szabadon álló állványok hátoldalánál a raktározott áruk és raktári egységek könnyen leeshetnek, amit meg kell akadályozni. A rács hátfalpanelek az állvány magasságának és a tiszta mezőszélességnek megfelelően tetszőlegesen kombinálhatók. Mindegyik elem stabil szögvaskeretből, 50 x 50 mm osztású behegesztett rácsból és rögzítőelemből áll. Szükség esetén több hátfalpanel is egymásra helyezhető. Felület: lakkozott RAL 7037 kék.

Vegye figyelembe az érvényes biztonsági előírásokat, kérje szaktanácsadóink segítségét.

### A rács hátfalpanel magassága 1.100 mm

Tiszta mezőszélesség mm	Cikk	Rend.szám
1.800	<b>GRN 1811</b>	<b>158090</b>
2.200	<b>GRN 2211</b>	<b>158120</b>
2.700	<b>GRN 2711</b>	<b>158150</b>

### A rács hátfalpanel magassága 1.200 mm

Tiszta mezőszélesség mm	Cikk	Rend.szám
1.800	<b>GRN 1812</b>	<b>158100</b>
2.200	<b>GRN 2212</b>	<b>158130</b>
2.700	<b>GRN 2712</b>	<b>158160</b>

### A rács hátfalpanel magassága 1.450 mm

Tiszta mezőszélesség mm	Cikk	Rend.szám
1.800	<b>GRN 1814</b>	<b>158110</b>
2.200	<b>GRN 2214</b>	<b>158140</b>
2.700	<b>GRN 2714</b>	<b>158170</b>

# Biztonsági kiegészítők

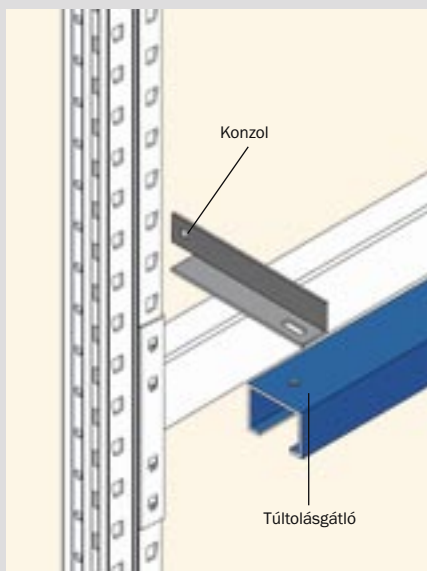

## Tútolásgátlók

A tútolásgátlók megakadályozzák a raktári egység túl mélyre történő betolását, és ezáltal annak az állványról való leesését.

Tiszta mezőszélesség mm	Profil	Cikk	Rend.szám
1.800	C 40/30	<b>DS 1804</b>	<b>158330</b>
	C 60/40	<b>DS 1806</b>	<b>158350</b>
2.200	C 40/30	<b>DS 2204</b>	<b>158340</b>
	C 60/40	<b>DS 2206</b>	<b>158360</b>
2.700	C 40/30	<b>DS 2704</b>	<b>158370</b>
	C 60/40	<b>DS 2706</b>	<b>158420</b>

## Konzol

Minden tútolásgátlóhoz két tartókonzolra van szükség.  
Felület: horganyzott.

## 100 mm-es térközü konzol

Állványmélység mm	Cikk	Rend.szám
1.050	<b>KDS 1</b>	<b>158480</b>



## Sarokvédő

Stabil, szögletes profil, két csavarral ellátott, erős talplemezzel; targonca használata esetén ajánlott.

Sarokvédő	Cikk	Rend.szám
	<b>ES 400 C</b>	<b>157390</b>

# Műszaki érdeklődés

Kérjük, küldje érdeklődését a katalógus hátoldalán található fax-számra.

Feladó/cégbélyegző:

Név/keresztnev:

Osztály:

Irányítószám/helység:

Postafiók/utca:

Telefon:

Fax:

**Kérem, küldjenek nem kötelező érvényű ajánlatot a következő feladat megoldására:**

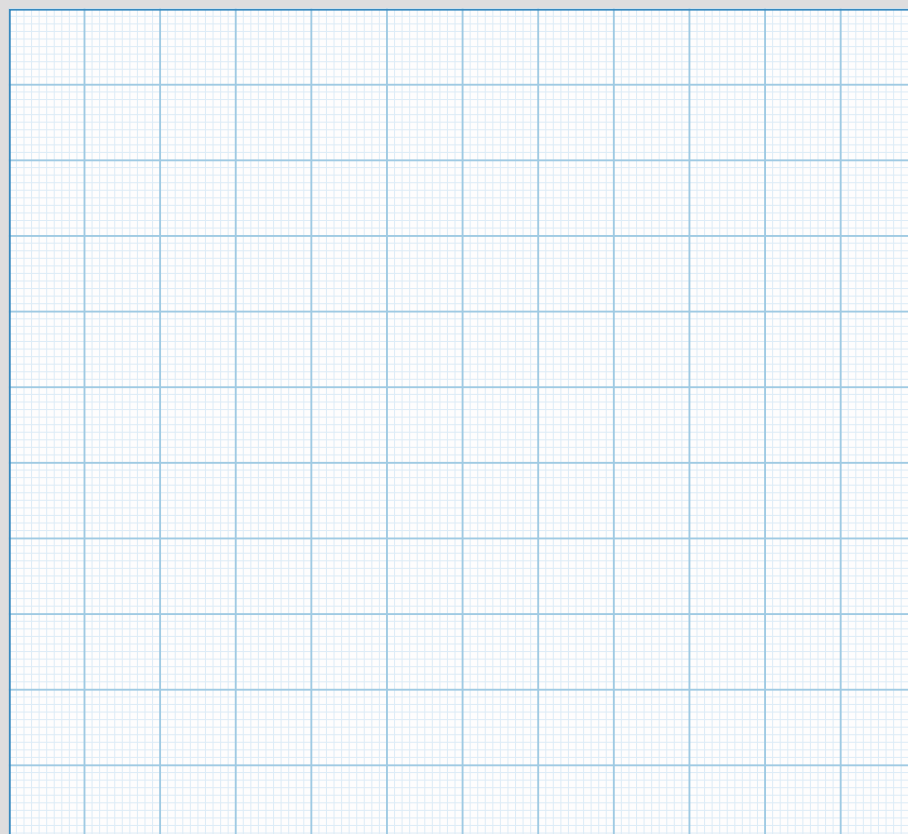

A feladat leírása:

Partnerkód (ha van):

Kelt:

Kérem, hívjanak fel a \_\_\_\_\_ telefonszámon,  
 mert még vannak kérdéseim.  
 hogy időpontot egyeztessünk \_\_\_\_\_ (dátum)

Cégbélyegző/aláírás: