

Tartalomjegyzék: 3. fejezet

Keréksorozatok

Forgóvilla-sorozatok (kombinálva az adott keréksorozatokkal)

A hozzáillő fixvillás kerekeket lásd a táblázatokban

		LRA	LPA	LMDA	LDA	LKRA	LKPA			
	TPA Sorozat TPA Kerék-Ø [mm] 50 - 200 mm Teherbírás [kg] 50 - 140 kg Oldal 84	 LRA-TPA 50 - 100 mm 50 - 75 kg	 LPA-TPA 50 - 100 mm 50 - 75 kg	 LMDA-TPA 50 - 75 mm 80 - 100 kg	 LDA-TPA 50 - 75 mm 80 - 100 kg	 LKRA-TPA 80 - 150 mm 90 - 110 kg	 LKPA-TPA 80 - 150 mm 90 - 110 kg			
	VPA Sorozat VPA Kerék-Ø [mm] 49 - 175 mm Teherbírás [kg] 40 - 125 kg Oldal 92	 LRA-VPA 50 - 100 mm 40 - 70 kg	 LPA-VPA 50 - 100 mm 40 - 70 kg	 LMDA-VPA 50 - 75 mm 70 - 100 kg	 LDA-VPA 50 - 75 mm 70 - 100 kg	 LKRA-VPA 80 - 150 mm 60 - 110 kg	 LKPA-VPA 80 - 150 mm 60 - 110 kg			
	VMA Sorozat VMA Kerék-Ø [mm] 125 mm Teherbírás [kg] 75 - 125 kg Oldal 100					 LKRA-VMA 125 mm 75 - 120 kg				
	PTH Sorozat PTH Kerék-Ø [mm] 80 - 125 mm Teherbírás [kg] 125 - 180 kg Oldal 102					 LKRA-PTH 80 - 125 mm 120 kg	 LKPA-PTH 80 - 125 mm 120 kg			
	Sorozat Kerék-Ø [mm] Teherbírás [kg] Oldal	 LRA-VSTH 35 mm 100 kg	 LPA-VSTH 35 mm 100 kg							
	POA Sorozat POA Kerék-Ø [mm] 35 - 150 mm Teherbírás [kg] 75 - 180 kg Oldal 107	 LRA-POA 35 - 75 mm 75 kg	 LPA-POA 35 - 75 mm 75 kg	 LMDA-POA 50 - 75 mm 80 - 100 kg	 LDA-POA 50 - 75 mm 80 - 100 kg	 LKRA-POA 80 - 150 mm 110 - 120 kg	 LKPA-POA 80 - 150 mm 110 - 120 kg			
	HZ Sorozat HZ Kerék-Ø [mm] 50 - 125 mm Teherbírás [kg] 40 - 90 kg Oldal 114	 LRA-HZ 50 - 75 mm 40 - 60 kg	 LPA-HZ 50 - 75 mm 40 - 60 kg				 LKPA-HZ 80 - 125 mm 70 - 90 kg			



Műszerkocsi kerekek és görgők

Sorozat: TPA

Thermoplasztikus gumi futófelületű kerekek, műanyag kerékagy

 50 - 140 kg



Futófelület: Thermoplasztikus gumiból, szürke színű, nyommentes, 85° Shore A.

Kerékagy: Polipropilénből, világosszürke színű, "-ELS" kivételben (lásd Opciók / Tartozékok) fekete színű, sikló- ill. golyóscsapággal.

A golyóscsapágyas kivitelek 50-125 mm kerék- \emptyset -nél szabvány szerint műanyag porvédővel kerülnek szállításra.

Kerekek

Részletes leírás: 30. oldal

Rendelési kód	Kerék- \emptyset (D) [mm]	Kerék- szélesség (T2) [mm]	Teher- bírási [kg]	Csapágyazás	Tengely- furat- \emptyset (d) [mm]	Agyfurat- hossz (T1) [mm]
TPA 50/8G	50	19	50	Siklócsapágy	8	22
TPA 50/6K-FK	50	19	50	Golyóscsapágy	6	23
TPA 75/8G	75	25	75	Siklócsapágy	8	29,5
TPA 75/6K-FK	75	25	75	Golyóscsapágy	6	31
TPA 80/12G	80	32	90	Siklócsapágy	12	35
TPA 80/8K-FK	80	32	90	Golyóscsapágy	8	36
TPA 100/8G	100	25	80	Siklócsapágy	8	29,5
TPA 101/12G	100	32	100	Siklócsapágy	12	35
TPA 101/8K-FK	100	32	100	Golyóscsapágy	8	36
TPA 126/12G	125	32	110	Siklócsapágy	12	35
TPA 126/8K-FK	125	32	110	Golyóscsapágy	8	36
TPA 150/12G	150	32	130	Siklócsapágy	12	36
TPA 150/12K	150	32	130	Golyóscsapágy	12	33
TPA 200/12K	200	32	140	Golyóscsapágy	12	33

Opciók / Tartozékok



elektromosan vezető kivételben, nyommentes szürke

golyóscsapágy-tömítéssel

Technikai leírások oldala	30	58
Kiegészítő rendelési kód	-ELS	-KD
Szállítható a köv. kerék- \emptyset [mm]	50 - 125	50 - 125

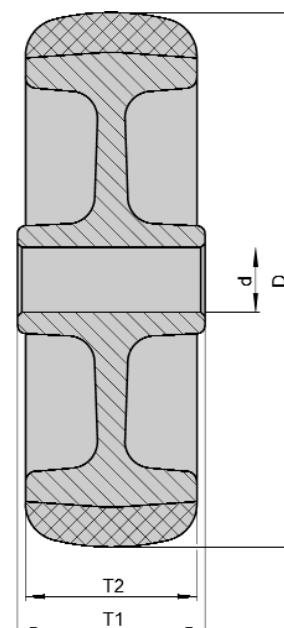

Sorozat: LRA-TPA, BRA-TPA

Hátfuratos forgó- és fixvillás műszerkocsi kerekek

 50 - 75 kg



Villa: Sorozat LRA/BRA - Acéllemezéből préselt, forgóvilla dupla golyócsapággal a forgófejben, csavarozott keréktengely, cinkkel bevont - krómozott.

Részletes leírás: 59. és 76. oldal

Kerekek: Sorozat TPA - Futófelület: Thermoplasztikus gumiból, szürke színű, nyommentes, 85° Shore A. Kerékagy: Polipropilénből, világosszürke színű, "-ELS" kivételben (lásd Opciók / Tartozékok) fekete színű, sikló- ill. golyócsapággal.

A golyócsapágyas kivitelek szabvány szerint műanyag porvédővel kerülnek szállításra.

Részletes leírás: 84. és 30. oldal

Forgóvillás kerekek	Fixvillás kerekek	Forgóvillás kerekek "stop-fix"								
Rendelési kód	Rendelési kód	Rendelési kód	Kerék-Ø [mm]	Kerék-szélesség [mm]	Teherbírás [kg]	Csapágyazás	Beépítési magasság [mm]	Talp-Ø [mm]	Hát-furat-Ø [mm]	Offset forgóvilla [mm]
LRA-TPA 50G	BRA-TPA 50G	LRA-TPA 50G-FI	50	19	50	Siklócsapágy	69	43	11	25
LRA-TPA 50K-FK	BRA-TPA 50K-FK	LRA-TPA 50K-FI-FK	50	19	50	Golyócsapágy	69	43	11	25
LRA-TPA 75G	BRA-TPA 75G	LRA-TPA 75G-FI	75	25	75	Siklócsapágy	98	43	11	28
LRA-TPA 75K-FK	BRA-TPA 75K-FK	LRA-TPA 75K-FI-FK	75	25	75	Golyócsapágy	98	43	11	28
LRA-TPA 100G		LRA-TPA 100G-FI	100	25	70	Siklócsapágy	121	43	11	33

Opciók / Tartozékok



	elektromosan vezető kivitelben, nyommentes szürke	műanyag porvédővel	elektrosztatikus felületkezeléssel	M10 x 30 menetes csappal	11 x 30,5 csappal	Műanyag görgőtartó hüvely, kör keresztmetszetű csöveknek	fém expanderes rögzítéssel
Technikai leírások oldala	30	30 + 79		74	75	75	75
Kiegészítő rendelési kód	-ELS	alapfelszerelés		-GS10	-ES	lásd lent	lásd lent
Szállítható a köv. kerék-Ø [mm]	összes méret	összes golyócsapágyas kivitel	érdeklődés alapján	összes forgóvillás kerék	összes forgóvillás kerék	összes csapos forgóvilla	összes forgóvillás kerék

Fém expanderes rögzítés

Műanyag görgőtartó hüvely

Cső belső mérete Kör [mm]	Cső belső mérete Négyzög [mm]	Kiegészítő rendelési kód	Rendelési kód	Cső belső mérete Kör [mm]	Kötegméret Ø x magasság [mm]	Görgőtartó hüvely teljes hossz [mm]
17 - 19	17 - 19	-E01	RHR 20-18/11A	Ø 18,0	Ø 20,0 x 5,0	42
20 - 25	18 - 21	-E02	RHR 22-19/11A	Ø 19,0	Ø 22,0 x 5,0	42
25 - 30	21 - 25	-E03				
30 - 35	25 - 29	-E04				
35 - 40	29 - 32	-E05	További méretek érdeklődés alapján			
39 - 45	32 - 38,5	-E07				

Sorozat: LPA-TPA, BPA-TPA

Műszerkocsi kerekek és görgők

 50 - 75 kg



3

További információk az interneten: www.blickle.com



Villa: Sorozat LPA/BPA - Acéllemezről préselt, forgóvilla dupla golyóscsapággal a forgófejben, stabil központi csappal, csavarozott keréktengely, cinkkel kezelt - krómozott. Rögzítőtalp-ábrák: 70. oldal Részletes leírás: 59. és 76. oldal

Kerekek: Sorozat TPA - Futófelület: Thermoplasztikus gumiból, szürke színű, nyommentes, 85° Shore A. Kerékagy: Polipropilénből, világosszürke színű, "-ELS" kivitelben (lásd Opciók / Tartozékok) fekete színű, síkló- ill. golyóscsapággal.

A golyóscsapágyas kivitelek szabvány szerint műanyag porvédővel kerülnek szállításra.

Részletes leírás: 84. és 30. oldal

Forgóvilla kerekek	Fixvilla kerekek	Forgóvilla kerekek "stop-fix"									
Rendelési kód	Rendelési kód	Rendelési kód	Kerék-Ø [mm]	Kerék-szélesség [mm]	Teherbírás [kg]	Csapágyzás	Beépítési magasság [mm]	Talp-méret [mm]	Furat-távolság [mm]	Felfogató-furat-Ø [mm]	Offset forgóvilla [mm]
LPA-TPA 50G	BPA-TPA 50G	LPA-TPA 50G-FI	50	19	50	Síklócsapágy	71	60 x 60	38x38/48x48	6,2	25
LPA-TPA 50K-FK	BPA-TPA 50K-FK	LPA-TPA 50K-FI-FK	50	19	50	Golyóscsapágy	71	60 x 60	38x38/48x48	6,2	25
LPA-TPA 75G	BPA-TPA 75G	LPA-TPA 75G-FI	75	25	75	Síklócsapágy	100	60 x 60	38x38/48x48	6,2	28
LPA-TPA 75K-FK	BPA-TPA 75K-FK	LPA-TPA 75K-FI-FK	75	25	75	Golyóscsapágy	100	60 x 60	38x38/48x48	6,2	28
LPA-TPA 100G		LPA-TPA 100G-FI	100	25	70	Síklócsapágy	123	60 x 60	38x38/48x48	6,2	33

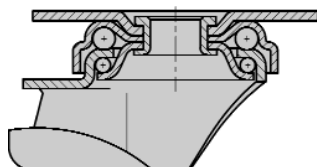

Opciók / Tartozékok



	elektromosan vezető kivitelben, nyommentes szürke	műanyag porvédővel	elektrosztatikus felületkezeléssel
Technikai leírások oldala	30	30 + 79	
Kiegészítő rendelési kód	-ELS	alapfelszerelés	
Szállítható a köv. kerék-Ø [mm]	összes méret	összes golyóscsapágyas kivitel	érdeklődés alapján

Sorozat: LMDA-TPA

Hátfuratos iker forgóvillás műszerkocsi kerekek

 80 - 100 kg

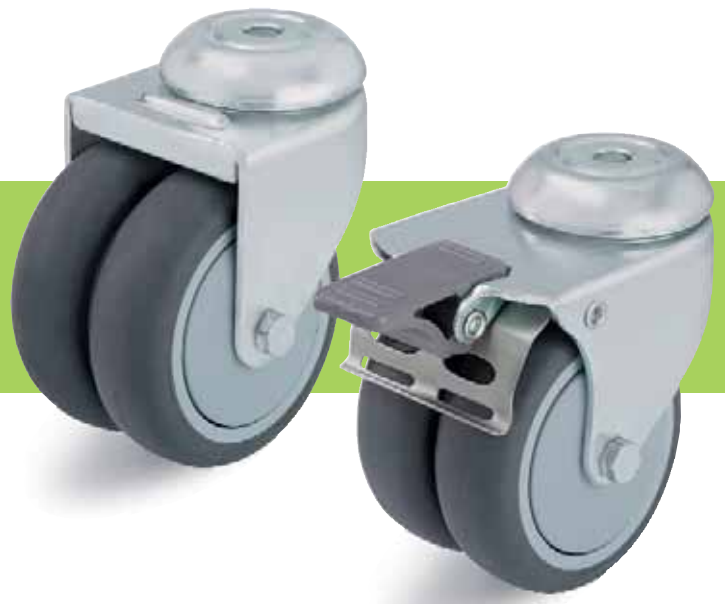

Villa: Sorozat LMDA - Acéllemezből préselt, dupla golyóscsapággal a forgófejben, csavarozott keréktengely, cinkkel kezelt - krómozott.

Részletes leírás: 59. és 76. oldal

Kerekek: Sorozat TPA - Futófelület: Thermoplasztikus gumiból, szürke színű, nyommentes, 85° Shore A. Kerékagy: Polipropilénből, világosszürke színű, "-ELS" kivételben (lásd Opciók / Tartozékok) fekete színű, sikló- ill. golyóscsapággal.

A golyóscsapágyas kivételek szabvány szerint műanyag porvédővel kerülnek szállításra.

Részletes leírás: 84. és 30. oldal

Forgóvillás kerekek		Forgóvillás kerekek "stop-fix"		Kerék-Ø [mm]	Kerék-szélesség [mm]	Teherbírás [kg]	Csapágyazás	Beépítési magasság [mm]	Talp-Ø [mm]	Hát-furat-Ø [mm]	Offset [mm]
Rendelési kód	Rendelési kód	Rendelési kód	Rendelési kód								
LMDA-TPA 50G	LMDA-TPA 50G-FI	LMDA-TPA 50K-FI	LMDA-TPA 50K-FI-FK	50	2 x 19	80	Siklócsapágy	71	41	10,2	31
LMDA-TPA 50K-FK	LMDA-TPA 50K-FI-FK	LMDA-TPA 50K-FI	LMDA-TPA 50K-FI-FK	50	2 x 19	80	Golyóscsapágy	71	41	10,2	31
LMDA-TPA 75G	LMDA-TPA 75G-FI	LMDA-TPA 75K-FI	LMDA-TPA 75K-FI-FK	75	2 x 25	100	Siklócsapágy	98	55	10,2	34
LMDA-TPA 75K-FK	LMDA-TPA 75K-FI-FK	LMDA-TPA 75K-FI	LMDA-TPA 75K-FI-FK	75	2 x 25	100	Golyóscsapágy	98	55	10,2	34

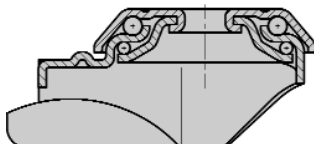

Opciók / Tartozékok



	elektromosan vezető kivételben, nyommentes szürke	műanyag porvédővel
Technikai leírások oldala	30	30 + 79
Kiegészítő rendelési kód	-ELS	alapfelszerelés
Szállítható a köv. kerék-Ø [mm]	összes méret	összes golyóscsapágyas kivétel

Sorozat: LDA-TPA

Iker forgóvillás műszerkocsi kerekek

 80 - 100 kg



Villa: Sorozat LDA - Acéllemezről préselt, dupla golyócsapággal a forgófejben, stabil központi csappal, csavarozott keréktengely, cinkkel kezelt - krómozott. Rögzítőtalp-ábrák: 70. oldal
Részletes leírás: 60. és 76. oldal

Kerekek: Sorozat TPA - Futófelület: Thermoplasztikus gumiból, szürke színű, nyommentes, 85° Shore A. Kerékagy: Polipropilénből, világosszürke színű, "-ELS" kivitelben (lásd Opciók / Tartozékok) fekete színű, sikló- ill. golyócsapággal.

A golyócsapágyas kivitelek szabvány szerint műanyag porvédővel kerülnek szállításra.

Részletes leírás: 84. és 30. oldal

Forgóvillás kerekek		Forgóvillás kerekek "stop-fix"		Kerék-Ø [mm]	Kerék-szélesség [mm]	Teherbírás [kg]	Csapágyazás	Beépítési magasság [mm]	Talp-méret [mm]	Furat-távolság [mm]	Felfogató-furat-Ø [mm]	Offset [mm]
Rendelési kód	Rendelési kód	Rendelési kód	Rendelési kód									
LDA-TPA 50G	LDA-TPA 50G-FI	LDA-TPA 50K-FK	LDA-TPA 50K-FI-FK	50	2 x 19	80	Siklócsapágy	71	60 x 60	38x38/48x48	6,2	31
LDA-TPA 75G	LDA-TPA 75G-FI	LDA-TPA 75K-FK	LDA-TPA 75K-FI-FK	75	2 x 25	100	Golyócsapágy	101	60 x 60	40x40/46x46	6,2	34

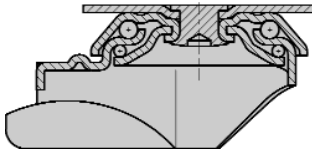

Opciók / Tartozékok



	elektromosan vezető kivitelben, nyommentes szürke	műanyag porvédővel
Technikai leírások oldala	30	30 + 79
Kiegészítő rendelési kód	-ELS	alapfelszerelés
Szállítható a köv. kerék-Ø [mm]	összes méret	összes golyócsapágyas kivitel

Sorozat: LKRA-TPA, BKRA-TPA, kerék-Ø 80 - 100 mm

Hátfuratos forgó- és fixvillás műszerkocsi kerekek, masszív kivitel

 90 - 100 kg



Villa: Sorozat LKRA/BKRA - Acéllemezből préselt, forgóvilla dupla golyóscsapággal a forgófejben, stabil központi csappal, csavarozott kerétkengely, cinkkel kezelt - krómozott.
Részletes leírás: 60. és 76. oldal

Kerekek: Sorozat TPA - Futófelület: Thermoplasztikus gumiból, szürke színű, nyommentes, 85° Shore A. Kerékagy: Polipropilénből, világosszürke színű, "-ELS" kivitelben (lásd Opciók / Tartozékok) fekete színű, síkló- ill. golyóscsapággal.

A golyóscsapágyas kivitelek szabvány szerint műanyag porvédővel kerülnek szállításra.

Részletes leírás: 84. és 30. oldal

Forgóvillás kerekek	Fixvillás kerekek	Forgóvillás kerekek "stop-fix"	Kerék-Ø [mm]	Kerék-szélesség [mm]	Teherbírás [kg]	Csapágyazás	Beépítési magasság [mm]	Talp-Ø [mm]	Hátfurat-Ø [mm]	Offset forgóvilla [mm]
LKRA-TPA 80G	BKRA-TPA 80G	LKRA-TPA 80G-FI	80	32	90	Síklócsapágy	108	57	13	40
LKRA-TPA 80G-11	BKRA-TPA 80G-11	LKRA-TPA 80G-11-FI	80	32	90	Síklócsapágy	108	57	11	40
LKRA-TPA 80K-FK	BKRA-TPA 80K-FK	LKRA-TPA 80K-FI-FK	80	32	90	Golyóscsapágy	108	57	13	40
LKRA-TPA 80K-11-FK	BKRA-TPA 80K-11-FK	LKRA-TPA 80K-11-FI-FK	80	32	90	Golyóscsapágy	108	57	11	40
LKRA-TPA 101G	BKRA-TPA 101G	LKRA-TPA 101G-FI	100	32	100	Síklócsapágy	133	57	13	40
LKRA-TPA 101G-11	BKRA-TPA 101G-11	LKRA-TPA 101G-11-FI	100	32	100	Síklócsapágy	133	57	11	40
LKRA-TPA 101K-FK	BKRA-TPA 101K-FK	LKRA-TPA 101K-FI-FK	100	32	100	Golyóscsapágy	133	57	13	40
LKRA-TPA 101K-11-FK	BKRA-TPA 101K-11-FK	LKRA-TPA 101K-11-FI-FK	100	32	100	Golyóscsapágy	133	57	11	40

További kerék-Ø lásd a következő oldalon

Opciók / Tartozékok



	elektromosan vezető kivitelben, nyommentes szürke	műanyag porvédővel	elektrosztatikus felületkezeléssel	M12x30 menet csappal	fém expanderes rögzítéssel
Technikai leírások oldala	30	30 + 79		74	75
Kiegészítő rendelési kód	-ELS	alappfelszerelés		-GS12	lásd lent
Szállítható a köv. kerék-Ø [mm]	összes méret	összes golyóscsapágyas kivitel	érdeklődés alapján	összes forgóvillás kerék	összes, 11 mm hátfurat-Ø

Fém expanderes rögzítés

Cső belső mérete Kör [mm]	Cső belső mérete Négyzet [mm]	Kiegészítő rendeléskód
17 - 19	17 - 19	-E11
20 - 25	18 - 21	-E12
25 - 30	21 - 25	-E13
30 - 35	25 - 29	-E14
35 - 40	29 - 32	-E15
39 - 45	32 - 38,5	-E17

Sorozat: LKRA-TPA, BKRA-TPA, kerék-Ø 125 - 150 mm

Hátfuratos forgó- és fixvillás műszerkocsi kerekek, masszív kivitel

 110 kg



3

További információk az interneten: www.blickle.com



Villa: Sorozat LKRA/BKRA - Acéllemezéből préselt, forgóvilla dupla golyócsapággal a forgófejben, stabil központi csappal, csavarozott keréktengely, cinkkel kezelt - krómozott.
Részletes leírás: 60. és 76. oldal

Kerekek: Sorozat TPA - Futófelület: Thermoplasztikus gumiból, szürke színű, nyommentes, 85° Shore A. Kerékagy: Polipropilénből, világosszürke színű, "-ELS" kivitelben (lásd Opciók / Tartozékok) fekete színű, sikló- ill. golyócsapággal.

A golyócsapágyas kivitelek a 125 mm keréktármérőnél szabvány szerint műanyag porvédővel kerülnek szállításra.

Részletes leírás: 84. és 30. oldal

Forgóvillás kerekek	Fixvillás kerekek	Forgóvillás kerekek "stop-fix"	Kerék-Ø [mm]	Kerék-szélesség [mm]	Teherbírás [kg]	Csapágyazás	Beépítési magasság [mm]	Talp-Ø [mm]	Hát-furat-Ø [mm]	Offset forgóvilla [mm]
Rendelési kód	Rendelési kód	Rendelési kód								
LKRA-TPA 126G	BKRA-TPA 126G	LKRA-TPA 126G-FI	125	32	110	Siklócsapágy	158	57	13	40
LKRA-TPA 126G-11		LKRA-TPA 126G-11-FI	125	32	110	Siklócsapágy	158	57	11	40
LKRA-TPA 126K-FK	BKRA-TPA 126K-FK	LKRA-TPA 126K-FI-FK	125	32	110	Golyócsapágy	158	57	13	40
LKRA-TPA 126K-11-FK		LKRA-TPA 126K-11-FI-FK	125	32	110	Golyócsapágy	158	57	11	40
LKRA-TPA 150K	BKRA-TPA 150K	LKRA-TPA 150K-FI	150	32	110	Golyócsapágy	182	57	13	40
LKRA-TPA 150K-11		LKRA-TPA 150K-11-FI	150	32	110	Golyócsapágy	182	57	11	40

Opciók / Tartozékok



	elektromosan vezető kivitelben, nyommentes szürke	műanyag porvédővel	préselt acél porvédővel, horganyzott	elektrosztatikus felületkezeléssel	M12x30 menetes csappal	fém expanderes rögzítéssel
Technikai leírások oldala	30	30 + 79	79		74	75
Kiegészítő rendelési kód	-ELS	alapfelszerelés	-FA		-GS12	lásd lent
Szállítható a köv. kerék-Ø [mm]	125	125 golyócsapágyas kivitel	150	érdeklődés alapján	összes forgóvillás kerék	összes, 11 mm hátfurat-Ø

Fém expanderes rögzítés

Cső belső mérete Kör [mm]	Cső belső mérete Négyzet [mm]	Kiegészítő rendelési kód
17 - 19	17 - 19	-E11
20 - 25	18 - 21	-E12
25 - 30	21 - 25	-E13
30 - 35	25 - 29	-E14
35 - 40	29 - 32	-E15
39 - 45	32 - 38,5	-E17

Sorozat: LKPA-TPA, BKPA-TPA

Forgó- és fixvillás műszerkocsi kerekek, masszív kivitel

 90 - 110 kg



Villa: Sorozat LKPA/BKPA - Acéllemezéből préselt, forgóvilla dupla golyócsapággal a forgófejben, stabil központi csappal, csavarozott keréktengeley, cinkkel kezelt - krómozott. Rögzítőtalp-ábrák: 70. oldal
Részletes leírás: 60. és 76. oldal

Kerekek: Sorozat TPA - Futófelület: Thermoplasztikus gumból, szürke színű, nyommentes, 85° Shore A. Kerékagy: Polipropilénből, világosszürke színű, "-ELS" kivitelben (lásd Opciók / Tartozékok) fekete színű, sikló- ill. golyócsapággal. A golyócsapágyas kivitelek a 80-125 mm kerékát-mérőnél szabvány szerint műanyag porvédővel kerülnek szállításra.
Részletes leírás: 84. és 30. oldal

Forgóvillás kerekek	Fixvillás kerekek	Forgóvillás kerekek "stop-fix"										
Rendelési kód	Rendelési kód	Rendelési kód	Kerék-Ø [mm]	Kerék-szélesség [mm]	Teherbírás [kg]	Csapágyazás	Beépítési magasság [mm]	Talp-méret [mm]	Furat-távolság [mm]	Felfogató-furat-Ø [mm]	Offset forgóvilla [mm]	
LKPA-TPA 80G	BKPA-TPA 80G	LKPA-TPA 80G-FI	80	32	90	Siklócsapágy	111	90 x 66	75x45/61x51	8,5	40	
LKPA-TPA 80K-FK	BKPA-TPA 80K-FK	LKPA-TPA 80K-FI-FK	80	32	90	Golyócsapágy	111	90 x 66	75x45/61x51	8,5	40	
LKPA-TPA 101G	BKPA-TPA 101G	LKPA-TPA 101G-FI	100	32	100	Siklócsapágy	136	90 x 66	75x45/61x51	8,5	40	
LKPA-TPA 101K-FK	BKPA-TPA 101K-FK	LKPA-TPA 101K-FI-FK	100	32	100	Golyócsapágy	136	90 x 66	75x45/61x51	8,5	40	
LKPA-TPA 126G	BKPA-TPA 126G	LKPA-TPA 126G-FI	125	32	110	Siklócsapágy	161	90 x 66	75x45/61x51	8,5	40	
LKPA-TPA 126K-FK	BKPA-TPA 126K-FK	LKPA-TPA 126K-FI-FK	125	32	110	Golyócsapágy	161	90 x 66	75x45/61x51	8,5	40	
LKPA-TPA 150G	BKPA-TPA 150G	LKPA-TPA 150G-FI	150	32	110	Siklócsapágy	185	90 x 66	75x45/61x51	8,5	40	
LKPA-TPA 150K	BKPA-TPA 150K	LKPA-TPA 150K-FI	150	32	110	Golyócsapágy	185	90 x 66	75x45/61x51	8,5	40	

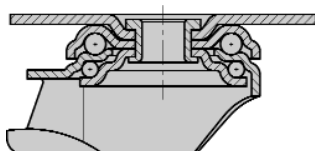

Opciók / Tartozékok



	elektromosan vezető kivitelben, nyommentes szürke	műanyag porvédővel	préselt acél porvédővel, horganyzott	elektrosztatikus felületkezeléssel
Technikai leírások oldala	30	30 + 79	79	
Kiegészítő rendelési kód	-ELS	alapfelszerelés	-FA	
Szállítható a köv. kerék-Ø [mm]	80 - 125	80 - 125 Golyócsapágyas kivitelek	150	érdeklődés alapján

Sorozat: VPA

Tömörgumis kerekek, műanyag felni

 40 - 125 kg



Kerék: Tömörgumi, szürke színű, nyommentes, 80° Shore A. keménységű.

Felnik: Siklócsapágyas kivitel kiváló minőségű poliamidból, golyócsapágyas kivitel polipropilénből, ütésálló, korrózióálló, fekete színű.
Részletes leírás: 30. oldal

Kerekek

Rendelési kód	Kerék-Ø (D) [mm]	Abrons- szélesség (T2) [mm]	Teher- bírási [kg]	Csapágyazás	Tengely- furat-Ø (d) [mm]	Agyfurat- hossz (T1) [mm]
VPA 49/8G*	49	18	40	Siklócsapágy	8	22
VPA 50/8G	50	18	40	Siklócsapágy	8	22
VPA 50/6K	50	18	40	Golyócsapágy	6	22,5
VPA 75/8G	75	25	60	Siklócsapágy	8	29,5
VPA 75/6K	75	25	60	Golyócsapágy	6	30
VPA 80/12G	80	25	60	Siklócsapágy	12	35
VPA 80/8K	80	25	60	Golyócsapágy	8	35
VPA 100/8G	100	25	70	Siklócsapágy	8	29,5
VPA 100/12G	100	25	70	Siklócsapágy	12	29,5
VPA 100/6K	100	25	70	Golyócsapágy	6	30
VPA 101/12G	100	32	90	Siklócsapágy	12	35
VPA 101/8K	100	32	90	Golyócsapágy	8	35
VPA 125/12G	125	25	80	Siklócsapágy	12	35
VPA 125/8K	125	25	80	Golyócsapágy	8	35
VPA 126/12G	125	32	100	Siklócsapágy	12	35
VPA 126/8K	125	32	100	Golyócsapágy	8	35
VPA 150/12G	150	30	110	Siklócsapágy	12	35
VPA 150/8K	150	30	110	Golyócsapágy	8	35
VPA 175/12G	175	30	125	Siklócsapágy	12	35
VPA 175/8K	175	30	125	Golyócsapágy	8	35

* Cilindrikus futófelület

Opciók / Tartozékok



elektromosan vezető
kivitelben,
fekete gumik

Technikai leírások oldala

30

Kiegészítő rendelési kód

-EL

Szállítható a köv. kerék-Ø [mm]

összes golyó-
csapágyas kivitel

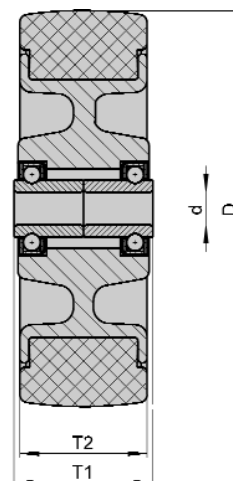

Sorozat: LRA-VPA, BRA-VPA

Hátfuratos forgó- és fixvillás műszerkocsi kerekek

 40 - 70 kg



Villa: Sorozat LRA/BRA - Acéllemezéből préselt, forgóvilla dupla golyóscsapággal a forgófejben, csavarozott keréktengely, cinkkel bevont - krómozott. Részletes leírás: 59. és 76. oldal

Kerekek: Sorozat VPA - Kerék: Tömörgumi, szürke színű, nyommentes, 80° Shore A. keménységű Felnik: Siklócsapágas kivétel kiváló minőségű poliamidból, golyóscsapágas kivétel polipropilénből, ütésálló, korrózióálló, fekete színű. Részletes leírás: 92. és 30. oldal

Forgóvillás kerekek	Fixvillás kerekek	Forgóvillás kerekek "stop-fix"	Kerék-Ø [mm]	Kerék-szélesség [mm]	Teherbírás [kg]	Csapágyszélesség	Beépítési magasság [mm]	Talp-Ø [mm]	Hát-furat-Ø [mm]	Offset forgóvilla [mm]
LRA-VPA 50G	BRA-VPA 50G	LRA-VPA 50G-FI	50	18	40	Siklócsapágyszélesség	69	43	11	25
LRA-VPA 50K	BRA-VPA 50K	LRA-VPA 50K-FI	50	18	40	Golyóscsapágyszélesség	69	43	11	25
LRA-VPA 75G	BRA-VPA 75G	LRA-VPA 75G-FI	75	25	60	Siklócsapágyszélesség	98	43	11	28
LRA-VPA 75K	BRA-VPA 75K	LRA-VPA 75K-FI	75	25	60	Golyóscsapágyszélesség	98	43	11	28
LRA-VPA 100G		LRA-VPA 100G-FI	100	25	70	Siklócsapágyszélesség	121	43	11	33
LRA-VPA 100K		LRA-VPA 100K-FI	100	25	70	Golyóscsapágyszélesség	121	43	11	33

Opciók / Tartozékok



	elektromosan vezetőkívételben, fekete gumik	préselt acél porvédővel, horganyzott	M10 x 30 menetes csappal	11 x 30,5 csappal	Műanyag görgőtartó hüvely, kör keresztmetszetű csöveknek	fém expanderes rögzítéssel
Technikai leírások oldala	30	79	74	75	75	75
Kiegészítő rendelési kód	-EL	-FA	-GS10	-ES	lásd lent	lásd lent
Szállítható a köv. kerék-Ø [mm]	összes golyóscsapágyszélesség kivétel	összes, kivétel ...50K	összes forgóvillás kerék	összes forgóvillás kerék	összes csapos forgóvilla	összes forgóvillás kerék

Fém expanderes rögzítés

Műanyag görgőtartó hüvely

Cső belső mérete Kör [mm]	Cső belső mérete Négyzet [mm]	Kiegészítő rendelési kód	Rendelési kód	Cső belső mérete Kör [mm]	Kötegméret Ø x magasság [mm]	Görgőtartó hüvely teljes hossz [mm]
17 - 19	17 - 19	-E01	RHR 20-18/11A	Ø 18,0	Ø 20,0 x 5,0	42
20 - 25	18 - 21	-E02	RHR 22-19/11A	Ø 19,0	Ø 22,0 x 5,0	42
25 - 30	21 - 25	-E03				
30 - 35	25 - 29	-E04				
35 - 40	29 - 32	-E05	További méretek érdeklődés alapján			
39 - 45	32 - 38,5	-E07				

Sorozat: LPA-VPA, BPA-VPA

Műszerkocsi kerekek és görgők

 40 - 70 kg



3

További információk az interneten: www.blickle.com



Villa: Sorozat LPA/BPA - Acéllemezből préselt, forgóvilla dupla golyóscsapággal a forgófejben, stabil központi csappal, csavarozott keréktengely, cinkkel kezelt - krómozott.
Rögzítőtalp-ábrák: 70. oldal
Részletes leírás: 59. és 76. oldal

Kerekek: Sorozat VPA - Kerék: Tömörgumi, szürke színű, nyommentes, 80° Shore A. keménységű
Felnik: Siklócsapágyas kivétel kiváló minőségű poliamidból, golyóscsapágyas kivétel polipropilénből, ütészálló, korrózióálló, fekete színű.
Részletes leírás: 92. és 30. oldal

Forgóvilla kerekek	Fixvilla kerekek	Forgóvilla kerekek "stop-fix"	Kerék-Ø [mm]	Kerék-szélesség [mm]	Teherbírás [kg]	Csapágyazás	Beépítési magasság [mm]	Talpméret [mm]	Furat-távolság [mm]	Felfogató-furat-Ø [mm]	Offset forgóvilla [mm]
Rendelési kód	Rendelési kód	Rendelési kód									
LPA-VPA 50G	BPA-VPA 50G	LPA-VPA 50G-FI	50	18	40	Siklócsapágy	71	60 x 60	38x38/48x48	6,2	25
LPA-VPA 50K	BPA-VPA 50K	LPA-VPA 50K-FI	50	18	40	Golyóscsapágy	71	60 x 60	38x38/48x48	6,2	25
LPA-VPA 75G	BPA-VPA 75G	LPA-VPA 75G-FI	75	25	60	Siklócsapágy	100	60 x 60	38x38/48x48	6,2	28
LPA-VPA 75K	BPA-VPA 75K	LPA-VPA 75K-FI	75	25	60	Golyóscsapágy	100	60 x 60	38x38/48x48	6,2	28
LPA-VPA 100G		LPA-VPA 100G-FI	100	25	70	Siklócsapágy	123	60 x 60	38x38/48x48	6,2	33
LPA-VPA 100K		LPA-VPA 100K-FI	100	25	70	Golyóscsapágy	123	60 x 60	38x38/48x48	6,2	33

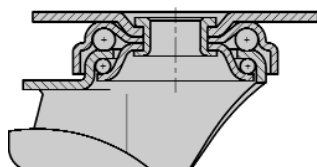

Opciók / Tartozékok



	elektromosan vezető kivételben, fekete gumik	préselt acél porvédővel, horganyzott
Technikai leírások oldala	30	79
Kiegészítő rendelési kód	-EL	-FA
Szállítható a köv. kerék-Ø [mm]	össze golyóscsapágyas kivétel	összes, kivétel ...50K

Sorozat: LMDA-VPA

Hátfuratos iker forgóvilla műszerkocsi kerekek

 70 - 100 kg



Villa: Sorozat LMDA - Acéllemezéből préselt, dupla golyóscsapággal a forgófejben, csavarozott keréktengely, cinkkel kezelt - krómozott. Részletes leírás: 59. és 76. oldal

Kerekek: Sorozat VPA - Kerék: Tömörgumi, szürke színű, nyommentes, 80° Shore A. keménységű Felnik: Siklócsapágyas kivitel kiváló minőségű poliamidból, golyóscsapágyas kivitel polipropilénből, ütészálló, korrózióálló, fekete színű. Részletes leírás: 92. és 30. oldal

Forgóvilla kerekek		Forgóvilla kerekek "stop-fix"							
Rendelési kód	Rendelési kód	Kerék-Ø [mm]	Kerék-szélesség [mm]	Téherbírási [kg]	Csapágyazás	Beépítési magasság [mm]	Talp-Ø [mm]	Hát-furat-Ø [mm]	Offset [mm]
LMDA-VPA 50G	LMDA-VPA 50G-FI	50	2 x 18	70	Siklócsapágy	71	41	10,2	31
LMDA-VPA 50K	LMDA-VPA 50K-FI	50	2 x 18	70	Golyóscsapágy	71	41	10,2	31
LMDA-VPA 75G	LMDA-VPA 75G-FI	75	2 x 25	100	Siklócsapágy	98	55	10,2	34
LMDA-VPA 75K	LMDA-VPA 75K-FI	75	2 x 25	100	Golyóscsapágy	98	55	10,2	34

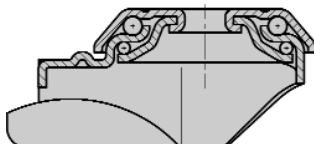

Opciók / Tartozékok



elektromosan vezető kivitelben, fekete gumik

Technikai leírások oldala

30

Kiegészítő rendelési kód

-EL

Szállítható a köv. kerék-Ø [mm]

összes golyóscsapágyas kivitel

Sorozat: LDA-VPA

Iker forgóvillás műszerkocsi kerekek

 70 - 100 kg



Villa: Sorozat LDA - Acéllemezről préselt, dupla golyóscsapággal a forgófejben, stabil központi csappal, csavarozott keréktengely, cinkkel kezelt - krómozott. Rögzítőtalp-ábrák: 70. oldal
Részletes leírás: 60. és 76. oldal

Kerekek: Sorozat VPA - Kerék: Tömörgumi, szürke színű, nyommentes, 80° Shore A. keménységű Felnik: Siklócsapágyas kivitel kiváló minőségű poliamidból, golyóscsapágyas kivitel polipropilénből, ütésálló, korrózióálló, fekete színű.
Részletes leírás: 92. és 30. oldal

Forgóvillás kerekek		Forgóvillás kerekek "stop-fix"								
Rendelési kód	Rendelési kód	Kerék-Ø [mm]	Kerék-szélesség [mm]	Téher-bírás [kg]	Csapágyazás	Beépítési magasság [mm]	Talp-méret [mm]	Furat-távolság [mm]	Felfogató-furat-Ø [mm]	Offset [mm]
LDA-VPA 50G	LDA-VPA 50G-FI	50	2 x 18	70	Siklócsapágy	71	60 x 60	38x38/48x48	6,2	31
LDA-VPA 50K	LDA-VPA 50K-FI	50	2 x 18	70	Golyóscsapágy	71	60 x 60	38x38/48x48	6,2	31
LDA-VPA 75G	LDA-VPA 75G-FI	75	2 x 25	100	Siklócsapágy	101	60 x 60	40x40/46x46	6,2	34
LDA-VPA 75K	LDA-VPA 75K-FI	75	2 x 25	100	Golyóscsapágy	101	60 x 60	40x40/46x46	6,2	34

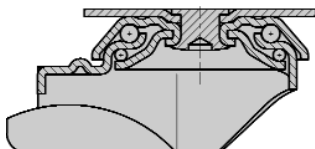

Opciók / Tartozékok



elektromosan vezető kivitelben, fekete gumik

Technikai leírások oldala

30

Kiegészítő rendelési kód

-EL

Szállítható a köv. kerék-Ø [mm]

összes golyóscsapágyas kivitel

Sorozat: LKRA-VPA, BKRA-VPA, kerék-Ø 80 - 100 mm

Hátfuratos forgó- és fixvillás műszerkocsi kerekek, masszív kivitel

 60 - 90 kg



Villa: Sorozat LKRA/BKRA - Acéllemezből préselt, forgóvilla dupla golyócsapággal a forgófejben, stabil központi csappal, csavarozott keréktengegy, cinkkel kezelt - krómozott.
Részletes leírás: 60. és 76. oldal

Kerekek: Sorozat VPA - Kerék: Tömör gumi, szürke színű, nyommentes, 80° Shore A. keménységű
Feltek: Siklócsapágyas kivitel kiváló minőségű poliamidból, golyócsapágyas kivitel polipropilénből, ütéstálló, korrozóálló, fekete színű.
Részletes leírás: 92. és 30. oldal

Forgóvillás kerekek	Fixvillás kerekek	Forgóvillás kerekek "stop-fix"								
Rendelési kód	Rendelési kód	Rendelési kód	Kerék-Ø [mm]	Kerék-szélesség [mm]	Teherbírási [kg]	Csapágyazás	Beépítési magasság [mm]	Talp-Ø [mm]	Hát-furat-Ø [mm]	Offset forgóvilla [mm]
LKRA-VPA 80G	BKRA-VPA 80G	LKRA-VPA 80G-FI	80	25	60	Siklócsapágy	108	57	13	40
LKRA-VPA 80G-11		LKRA-VPA 80G-11-FI	80	25	60	Siklócsapágy	108	57	11	40
LKRA-VPA 80K	BKRA-VPA 80K	LKRA-VPA 80K-FI	80	25	60	Golyócsapágy	108	57	13	40
LKRA-VPA 80K-11		LKRA-VPA 80K-11-FI	80	25	60	Golyócsapágy	108	57	11	40
LKRA-VPA 101G	BKRA-VPA 101G	LKRA-VPA 101G-FI	100	32	90	Siklócsapágy	133	57	13	40
LKRA-VPA 101G-11		LKRA-VPA 101G-11-FI	100	32	90	Siklócsapágy	133	57	11	40
LKRA-VPA 101K	BKRA-VPA 101K	LKRA-VPA 101K-FI	100	32	90	Golyócsapágy	133	57	13	40
LKRA-VPA 101K-11		LKRA-VPA 101K-11-FI	100	32	90	Golyócsapágy	133	57	11	40

További kerék-Ø lásd a következő oldalon

Opciók / Tartozékok



	elektromosan vezetőkivitelben, fekete gumik	préselt acél porvédővel, horganyzott	elektrosztatikus felületkezeléssel	M12x30 menetes csappal	fém expanderes rögzítéssel
Technikai leírások oldala	30	79		74	75
Kiegészítő rendelési kód	-EL	-FA		-GS12	lásd lent
Szállítható a köv. kerék-Ø [mm]	összes golyócsapágyas kivitel	összes méret	érdeklődés alapján	összes forgóvillás kerék	összes, 11 mm hátfurat-Ø

Fém expanderes rögzítés

Cső belső mérete Kör [mm]	Cső belső mérete Négyzet [mm]	Kiegészítő rendelési kód
17 - 19	17 - 19	-E11
20 - 25	18 - 21	-E12
25 - 30	21 - 25	-E13
30 - 35	25 - 29	-E14
35 - 40	29 - 32	-E15
39 - 45	32 - 38,5	-E17

Sorozat: LKRA-VPA, BKRA-VPA, kerék-Ø 125 - 150 mm

Hátfuratos forgó- és fixvillás műszerkocsi kerekek, masszív kivitel

 80 - 110 kg



Villa: Sorozat LKRA/BKRA - Acéllemezből préselt, forgóvilla dupla golyóscsapággal a forgófejben, stabil központi csappal, csavarozott keréktengeley, cinkkel kezelt - krómozott.
Részletes leírás: 60. és 76. oldal

Kerekek: Sorozat VPA - Kerék: Tömör gumi, szürke színű, nyommentes, 80° Shore A keménységű
Feltek: Siklócsapágyas kivitel kiváló minőségű poliamidból, golyóscsapágyas kivitel polipropilénből, ütéstálló, korrózióálló, fekete színű.
Részletes leírás: 92. és 30. oldal

Forgóvillás kerekek	Fixvillás kerekek	Forgóvillás kerekek "stop-fix"	Kerék-Ø [mm]	Kerék-szélesség [mm]	Teherbírás [kg]	Csapágyazás	Beépítési magasság [mm]	Talp-Ø [mm]	Hátfurat-Ø [mm]	Offset forgóvilla [mm]
LKRA-VPA 125G	BKRA-VPA 125G	LKRA-VPA 125G-FI	125	25	80	Siklócsapágy	158	57	13	40
LKRA-VPA 125G-11	BKRA-VPA 125G	LKRA-VPA 125G-11-FI	125	25	80	Siklócsapágy	158	57	11	40
LKRA-VPA 125K	BKRA-VPA 125K	LKRA-VPA 125K-FI	125	25	80	Golyóscsapágy	158	57	13	40
LKRA-VPA 125K-11	BKRA-VPA 125K	LKRA-VPA 125K-11-FI	125	25	80	Golyóscsapágy	158	57	11	40
LKRA-VPA 126G	BKRA-VPA 126G	LKRA-VPA 126G-FI	125	32	100	Siklócsapágy	158	57	13	40
LKRA-VPA 126G-11	BKRA-VPA 126G	LKRA-VPA 126G-11-FI	125	32	100	Siklócsapágy	158	57	11	40
LKRA-VPA 126K	BKRA-VPA 126K	LKRA-VPA 126K-FI	125	32	100	Golyóscsapágy	158	57	13	40
LKRA-VPA 126K-11	BKRA-VPA 126K	LKRA-VPA 126K-11-FI	125	32	100	Golyóscsapágy	158	57	11	40
LKRA-VPA 150G	BKRA-VPA 150G	LKRA-VPA 150G-FI	150	30	110	Siklócsapágy	182	57	13	40
LKRA-VPA 150G-11	BKRA-VPA 150G	LKRA-VPA 150G-11-FI	150	30	110	Siklócsapágy	182	57	11	40
LKRA-VPA 150K	BKRA-VPA 150K	LKRA-VPA 150K-FI	150	30	110	Golyóscsapágy	182	57	13	40
LKRA-VPA 150K-11	BKRA-VPA 150K	LKRA-VPA 150K-11-FI	150	30	110	Golyóscsapágy	182	57	11	40

Opciók / Tartozékok



	elektromosan vezetőkivitelben, fekete gumik	préselt acél porvédővel, horganyzott	elektrosztatikus felületkezeléssel	M12x30 menetes csappal	fém expanderes rögzítéssel
Technikai leírások oldala	30	79		74	75
Kiegészítő rendelési kód	-EL	-FA		-GS12	lásd lent
Szállítható a köv. kerék-Ø [mm]	összes golyóscsapágyas kivitel	összes méret	érdeklődés alapján	összes forgóvillás kerék	összes, 11 mm hátfurat-Ø

Fém expanderes rögzítés

Cső belső mérete Kör [mm]	Cső belső mérete Négyzet [mm]	Kiegészítő rendelési kód
17 - 19	17 - 19	-E11
20 - 25	18 - 21	-E12
25 - 30	21 - 25	-E13
30 - 35	25 - 29	-E14
35 - 40	29 - 32	-E15
39 - 45	32 - 38,5	-E17

Sorozat: LKPA-VPA, BKPA-VPA

Forgó- és fixvillás műszerkocsi kerekek, masszív kivitel

 60 - 110 kg



Villa: Sorozat LKPA/BKPA - Acéllemezről préselt, forgóvilla dupla golyócsapággal a forgófejben, stabil központi csappal, csavarozott keréktengegy, cinkkel kezelt - krómozott.
Rögzítőtálcák: 70. oldal
Részletes leírás: 60. és 76. oldal

Kerekek: Sorozat VPA - Kerék: Tömörgumi, szürke színű, nyommentes, 80° Shore A. keménységű
Felni: Siklócsapágyas kivitel kiváló minőségű poliamidból, golyócsapágyas kivitel polipropilénből, ütéstálló, korrózióálló, fekete színű.
Részletes leírás: 92. és 30. oldal

Forgóvillás kerekek	Fixvillás kerekek	Forgóvillás kerekek "stop-fix"									
Rendelési kód	Rendelési kód	Rendelési kód	Kerék-Ø [mm]	Kerék-szélesség [mm]	Teherbírás [kg]	Csapágyazás	Beépítési magasság [mm]	Talp-méret [mm]	Furat-távolság [mm]	Felfogató-furat-Ø [mm]	Offset forgóvilla [mm]
LKPA-VPA 80G	BKPA-VPA 80G	LKPA-VPA 80G-FI	80	25	60	Siklócsapágy	111	90 x 66	75x45/61x51	8,5	40
LKPA-VPA 80K	BKPA-VPA 80K	LKPA-VPA 80K-FI	80	25	60	Golyócsapágy	111	90 x 66	75x45/61x51	8,5	40
LKPA-VPA 101G	BKPA-VPA 101G	LKPA-VPA 101G-FI	100	32	90	Siklócsapágy	136	90 x 66	75x45/61x51	8,5	40
LKPA-VPA 101K	BKPA-VPA 101K	LKPA-VPA 101K-FI	100	32	90	Golyócsapágy	136	90 x 66	75x45/61x51	8,5	40
LKPA-VPA 125G	BKPA-VPA 125G	LKPA-VPA 125G-FI	125	25	80	Siklócsapágy	161	90 x 66	75x45/61x51	8,5	40
LKPA-VPA 125K	BKPA-VPA 125K	LKPA-VPA 125K-FI	125	25	80	Golyócsapágy	161	90 x 66	75x45/61x51	8,5	40
LKPA-VPA 126G	BKPA-VPA 126G	LKPA-VPA 126G-FI	125	32	100	Siklócsapágy	161	90 x 66	75x45/61x51	8,5	40
LKPA-VPA 126K	BKPA-VPA 126K	LKPA-VPA 126K-FI	125	32	100	Golyócsapágy	161	90 x 66	75x45/61x51	8,5	40
LKPA-VPA 150G	BKPA-VPA 150G	LKPA-VPA 150G-FI	150	30	110	Siklócsapágy	185	90 x 66	75x45/61x51	8,5	40
LKPA-VPA 150K	BKPA-VPA 150K	LKPA-VPA 150K-FI	150	30	110	Golyócsapágy	185	90 x 66	75x45/61x51	8,5	40

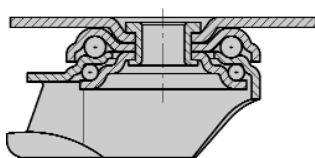

Opciók / Tartozékok



	elektromosan vezető kivitelben, fekete gumik	préselt acél porvédővel, horganyzott	elektrosztatikus felületkezeléssel
Technikai leírások oldala	30	79	
Kiegészítő rendelési kód	-EL	-FA	
Szállítható a köv. kerék-Ø [mm]	összes golyócsapágyas kivitel	összes méret	érdeklődés alapján

Sorozat: VMA

Tömörgumis kerekek, műanyag felni

 75 - 125 kg



VMA 125/12G

VMA 126/12G

VMA 127/8K



Kerék: VMA 125 és VMA 126 típus: tömörgumi futófelületű kerék, szürke színű, nyommentes, 80° Shore A. VMA 127 típus: kétkomponenses tömörgumi, szürke színű, nyommentes, 70° Shore A, alacsony indító- és gördülési ellenállás.

Felnik: Kiváló minőségű poliamidból, szürke színű. VMA 125 típus: Sima kialakítás, ellenálló a szennyeződésekkel szemben, siklócsapágó. VMA 126 sorozat: Fröccsöntött kerékagy, siklócsapágó. Nedves környezetben ajánlott. VMA 127 típus: Fröccsöntött kerékagy, cseppálló golyócsapágó. Nedves környezetben ajánlott. **Speciálisan alkalmas egészségügyi felhasználásra.** Részletes leírás: 31. oldal

Kerekek

Rendelési kód	Kerék-Ø (D) [mm]	Abronsz- szélesség (T2) [mm]	Teher- bírási [kg]	Csapágóazás	Tengely- furat-Ø (d) [mm]	Agyfurat- hossz (T1) [mm]
VMA 125/12G	125	25	75	Siklócsapágó	12	35
VMA 126/12G	125	32	110	Siklócsapágó	12	35
VMA 127/8K	125	33	125	Golyócsapágó	8	38

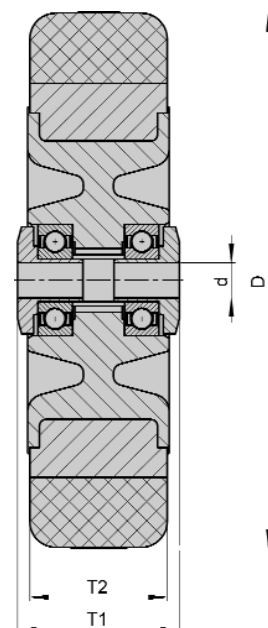

Sorozat: LKRA-VMA, BKRA-VMA

Hátfuratos forgó- és fixvillás műszerkocsi kerekek, masszív kivitel

 75 - 120 kg



Villa: Sorozat LKRA/BKRA - Acéllemezéből préselt, forgóvilla dupla golyócsapággal a forgófejben, stabil központi csappal, csavarozott keréktengely, cinkkel kezelt - krómozott.
Részletes leírás: 60. és 76. oldal

Kerekek: Kerék: VMA 125 és VMA 126 típus: tömör gumi futófelületű kerék, szürke színű, nyommentes, 80° Shore A. VMA 127 típus: kétkomponenses tömör gumi, szürke színű, nyommentes, 70° Shore A, alacsony indító- és gördülési ellenállás.
Felnik: Kiváló minőségű poliamidból, szürke színű sikló- ill. golyócsapággal.

Speciálisan alkalmas egészségügyi felhasználásra.
Részletes leírás: 100. és 31. oldal

Forgóvillás kerekek	Fixvillás kerekek	Forgóvillás kerekek "stop-fix"	Kerék-Ø [mm]	Kerék-szélesség [mm]	Teherbírás [kg]	Csapágyazás	Beépítési magasság [mm]	Talp-Ø [mm]	Felfogató-furat-Ø [mm]	Offset forgóvilla [mm]
LKRA-VMA 125G	BKRA-VMA 125G	LKRA-VMA 125G-FI	125	25	75	Siklócsapágy	158	57	13	40
LKRA-VMA 125G-11		LKRA-VMA 125G-11-FI	125	25	75	Siklócsapágy	158	57	11	40
LKRA-VMA 126G	BKRA-VMA 126G	LKRA-VMA 126G-FI	125	32	110	Siklócsapágy	158	57	13	40
LKRA-VMA 126G-11		LKRA-VMA 126G-11-FI	125	32	110	Siklócsapágy	158	57	11	40
LKRA-VMA 127K	BKRA-VMA 127K	LKRA-VMA 127K-FI	125	33	120	Golyócsapágy	158	57	13	40
LKRA-VMA 127K-11		LKRA-VMA 127K-11-FI	125	33	120	Golyócsapágy	158	57	11	40

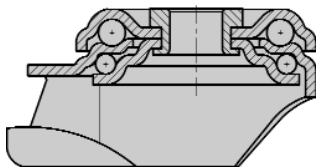

Sorozat: PTH

Poliuretán futófelületű kerekek, poliamid kerékagy

 125 - 180 kg



Futófelület: Poliuretánból, fröccsöntött, szürke színű, nyommentes, 98° Shore A, kopásálló, padlókímélő, minimális zajképződés haladás közben, alacsony gördülési ellenállás, nagyon jó formai és szerkezeti kapcsolat a kerékaggal.
Kerékagy: Kiváló minőségű poliamidból, világosszürke színű, ütésálló, korrózióálló, sikló- ill. golyócsapággal. Részletes leírás: 32. oldal

Kerekek

Rendelési kód	Kerék-Ø (D) [mm]	Kerék- szélesség (T2) [mm]	Teher- bírási [kg]	Csapágyazás	Tengely- furat-Ø (d) [mm]	Agyfurat- hossz (T1) [mm]
PTH 80/12G	80	30	125	Siklócsapágy	12	35
PTH 101/12G	100	30	150	Siklócsapágy	12	35
PTH 101/8K	100	30	150	Golyócsapágy	8	36
PTH 126/12G	125	30	180	Siklócsapágy	12	35
PTH 126/8K	125	30	180	Golyócsapágy	8	36

Opciók / Tartozékok



elektromosan vezető
kivitelben,
nyommentes szürke

Technikai leírások oldala

32

Kiegészítő rendelési kód

-ELS

Szállítható a köv. kerék-Ø [mm]

érdeklődés alapján

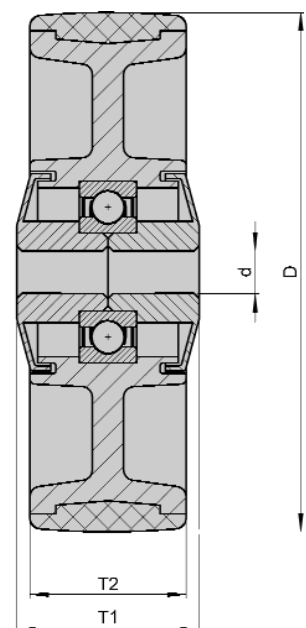

Sorozat: LKRA-PTH, BKRA-PTH

Hátfuratos forgó- és fixvillás műszerkocsi kerekek, masszív kivitel

 120 kg



Villa: Sorozat LKRA/BKRA - Acéllemezből préselt, forgóvilla dupla golyócsapággal a forgófejben, stabil központi csappal, csavarozott keréktengely, cinkkel kezelt - krómozott.
Részletes leírás: 60. és 76. oldal

Kerekek: Sorozat PTH - Futófelület: Poliuretánból, fröccsöntött, szürke színű, nyommentes, 98° Shore A, kopásálló, padlókímélő, minimális zajképződés haladás közben, alacsony gördülési ellenállás, nagyon jó formai és szerkezeti kapcsolat a kerékaggyal.
Kerékaggy: Kiváló minőségű poliamidból, világosszürke színű, ütésálló, korrózióálló, sikló- ill. golyócsapággal.
Részletes leírás: 102. és 32. oldal

Forgóvillás kerekek	Fixvillás kerekek	Forgóvillás kerekek "stop-fix"	Kerék-Ø [mm]	Kerék-szélesség [mm]	Teherbírás [kg]	Csapágyazás	Beépítési magasság [mm]	Talp-Ø [mm]	Hát-furat-Ø [mm]	Offset forgóvilla [mm]
LKRA-PTH 80G	BKRA-PTH 80G	LKRA-PTH 80G-FI	80	30	120	Siklócsapágy	108	57	13	40
LKRA-PTH 80G-11		LKRA-PTH 80G-11-FI	80	30	120	Siklócsapágy	108	57	11	40
LKRA-PTH 101G	BKRA-PTH 101G	LKRA-PTH 101G-FI	100	30	120	Siklócsapágy	133	57	13	40
LKRA-PTH 101G-11		LKRA-PTH 101G-11-FI	100	30	120	Siklócsapágy	133	57	11	40
LKRA-PTH 101K	BKRA-PTH 101K	LKRA-PTH 101K-FI	100	30	120	Golyócsapágy	133	57	13	40
LKRA-PTH 101K-11		LKRA-PTH 101K-11-FI	100	30	120	Golyócsapágy	133	57	11	40
LKRA-PTH 126G	BKRA-PTH 126G	LKRA-PTH 126G-FI	125	30	120	Siklócsapágy	158	57	13	40
LKRA-PTH 126G-11		LKRA-PTH 126G-11-FI	125	30	120	Siklócsapágy	158	57	11	40
LKRA-PTH 126K	BKRA-PTH 126K	LKRA-PTH 126K-FI	125	30	120	Golyócsapágy	158	57	13	40
LKRA-PTH 126K-11		LKRA-PTH 126K-11-FI	125	30	120	Golyócsapágy	158	57	11	40

Opciók / Tartozékok



	elektromosan vezetőkivitelben, nyommentes szürke	préselt acél porvédővel, horganyzott	M12x30 menetes csappal	fém expanderes rögzítéssel
Technikai leírások oldala	32	79	74	75
Kiegészítő rendelési kód	-ELS	-FA	-GS12	lásd lent
Szállítható a köv. kerék-Ø [mm]	érdeklődés alapján	összes méret	összes forgóvillás kerék	összes, 11 mm hátfurat-Ø

Fém expanderes rögzítés

Cső belső mérete Kör [mm]	Cső belső mérete Négyszög [mm]	Kiegészítő rendelési kód
17 - 19	17 - 19	-E11
20 - 25	18 - 21	-E12
25 - 30	21 - 25	-E13
30 - 35	25 - 29	-E14
35 - 40	29 - 32	-E15
39 - 45	32 - 38,5	-E17

Sorozat: LKPA-PTH, BKPA-PTH

Forgó- és fixvillás műszerkocsi kerekek, masszív kivitel

 120 kg



3

További információk az interneten: www.blickle.com



Villa: Sorozat LKPA/BKPA - Acéllemezéből préselt, forgóvilla dupla golyócsapággal a forgófejben, stabil központi csappal, csavarozott keréktengely, cinkkel kezelt - krómozott.
Rögzítőtalp-ábrák: 70. oldal
Részletes leírás: 60. és 76. oldal

Kerekek: Sorozat PTH - Futófelület: Poliuretánból, fröccsöntött, szürke színű, nyommentes, 98° Shore A, kopásálló, padlókímélő, minimális zajképződés haladás közben, alacsony gördülési ellenállás, nagyon jó formai és szerkezeti kapcsolat a kerékaggyal.
Kerékagy: Kiváló minőségű poliamidból, világosszürke színű, ütésálló, korrózióálló, sikló- ill. golyócsapággal.
Részletes leírás: 102. és 32. oldal

Forgóvillás kerekek	Fixvillás kerekek	Forgóvillás kerekek "stop-fix"									
Rendelési kód	Rendelési kód	Rendelési kód	Kerék-Ø [mm]	Kerék-szélesség [mm]	Teherbírás [kg]	Csapágyazás	Beépítési magasság [mm]	Talp-méret [mm]	Furat-távolság [mm]	Felfogató-furat-Ø [mm]	Offset forgóvilla [mm]
LKPA-PTH 80G	BKPA-PTH 80G	LKPA-PTH 80G-FI	80	30	120	Siklócsapágy	111	90 x 66	75x45/61x51	8,5	40
LKPA-PTH 101G	BKPA-PTH 101G	LKPA-PTH 101G-FI	100	30	120	Siklócsapágy	136	90 x 66	75x45/61x51	8,5	40
LKPA-PTH 101K	BKPA-PTH 101K	LKPA-PTH 101K-FI	100	30	120	Golyócsapágy	136	90 x 66	75x45/61x51	8,5	40
LKPA-PTH 126G	BKPA-PTH 126G	LKPA-PTH 126G-FI	125	30	120	Siklócsapágy	161	90 x 66	75x45/61x51	8,5	40
LKPA-PTH 126K	BKPA-PTH 126K	LKPA-PTH 126K-FI	125	30	120	Golyócsapágy	161	90 x 66	75x45/61x51	8,5	40

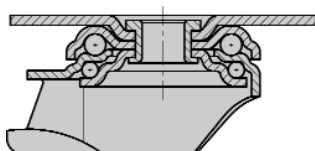

Opciók / Tartozékok



	elektromosan vezetőkivitelben, nyommentes szürke	préselt acél porvédővel, horganyzott
Technikai leírások oldala	32	79
Kiegészítő rendelési kód	-ELS	-FA
Szállítható a köv. kerék-Ø [mm]	érdeklődés alapján	összes méret

Sorozat: LRA-VSTH

Hátfuratos forgóvilla műszerkocsi kerekek

 100 kg



Villa: Sorozat LRA - Acéllemezről préselt, forgóvilla dupla golyóscsapággal a forgófejben, csavarozott keréktengely, cinkkel bevont - krómozott. Részletes leírás: 59. oldal

Kerekek: Sorozat VSTH - Futófelület: Blickle Extrathane[®] poliuretánból, szilárdan ráöntött, világosbarna színű, nyommentes, 92° Shore A, elasztikus, kopásálló, vágás- és továbbszakadás álló, padlókímélő, minimális zajképződés haladás közben, alacsony gördülési ellenállás, nagyon jó kémiai rögzülés a kerékaggyal. Kerékagy: Acélből készített, golyóscsapággal. Részletes leírás: 53. oldal

Forgóvilla kerék

Rendelési kód	Kerék-Ø [mm]	Kerék- szélesség [mm]	Téher- bírási [kg]	Csapágyazás	Beépítési magasság [mm]	Talp-Ø [mm]	Hát- furat-Ø [mm]	Offset [mm]
LRA-VSTH 35K	35	27	100	Golyóscsapágy	50	43	11	15

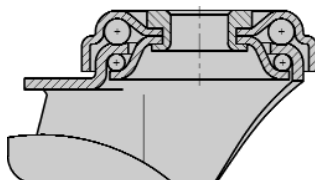

Sorozat: LPA-VSTH

Műszerkocsi forgóvilla kerekek

 100 kg



Villa: Sorozat LPA - Acéllemezből préselt, forgóvilla dupla golyóscsapággal a forgófejben, stabil központi csappal, csavarozott keréktengely, cinkkel kezelt - krómozott. Rögzítőtalp-ábrák: 70. oldal
Részletes leírás: 59. oldal

Kerekek: Sorozat VSTH - Futófelület: Blickle Extrathane® poliuretánból, szilárdan ráöntött, világosbarna színű, nyommentes, 92° Shore A, elasztikus, kopásálló, vágás- és továbbszakadás álló, padlókímélő, minimális zajképződés haladás közben, alacsony gördülési ellenállás, nagyon jó kémiai rögzülés a kerékaggyal. Kerékagy: Acélből készített, golyóscsapággal. Részletes leírás: 53. oldal

Forgóvilla kerék

Rendelési kód	Kerék-Ø [mm]	Kerék- szélesség [mm]	Teher- bírási [kg]	Csapágyazás	Beépítési magasság [mm]	Talp- méret [mm]	Furat- távolság [mm]	Felfogató- furat-Ø [mm]	Offset [mm]
LPA-VSTH 35K	35	27	100	Golyóscsapágy	52	60 x 60	38x38/48x48	6,2	15

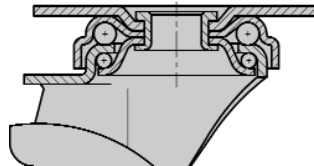

Sorozat: POA

Poliamid kerekek

 75 - 180 kg



Kiváló minőségű poliamidból, fekete színű, magas kopásállóság, alacsony gördülési ellenállás, könnyű futás sima padlón, ütésálló, korrózióálló, magas kémiai ellenállóság alkoholokkal, sókkal, zsírokkal, valamint egyes hígított savakkal és lúgokkal szemben, sikló- ill. golyócsapággal.
Részletes leírás: 32. oldal

Kerekek

Rendelési kód	Kerék-Ø (D) [mm]	Kerék-szélesség (T2) [mm]	Téherbírás [kg]	Csapágyazás	Tengelyfurat-Ø (d) [mm]	Agyfurat-hossz (T1) [mm]
POA 35/8G	35	25	75	Siklócsapágy	8	29,5
POA 50/8G	50	18	75	Siklócsapágy	8	22
POA 58/10G	58	29	80	Siklócsapágy	10	31
POA 65/10G	65	30	100	Siklócsapágy	10	33
POA 75/8G	75	23	90	Siklócsapágy	8	29,5
POA 80/12G	80	33	180	Siklócsapágy	12	35
POA 100/12G	100	32	180	Siklócsapágy	12	35
POA 100/8K	100	30	180	Golyócsapágy	8	36
POA 125/12G	125	32	180	Siklócsapágy	12	35
POA 125/8K	125	30	180	Golyócsapágy	8	36
POA 150/12G	150	32	180	Siklócsapágy	12	35

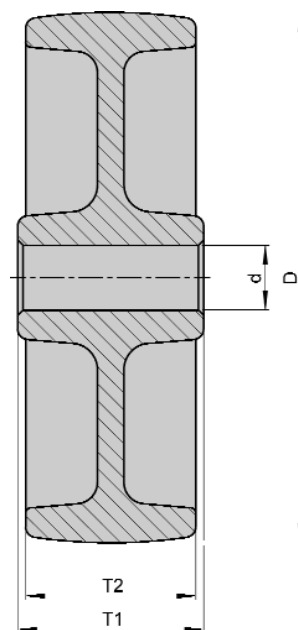

Sorozat: LRA-POA

Hátfuratos forgóvilla műszerkocsi kerekek

 75 kg



Villa: Sorozat LRA - Acéllemezről préselt, dupla golyóscsapággal a forgófejben, csavarozott keréktengely, cinkkel kezelt - krómozott. Részletes leírás: 59. és 76. oldal

Kerekek: Sorozat POA - Kiváló minőségű poliamidból, fekete színű, magas kopásállóság, alacsony gördülési ellenállás, könnyű futás sima padlón, ütészálló, korrózióálló, magas kémiai ellenállóság alkoholokkal, sókkal, zsírokkal, valamint egyes higított savakkal és lúgokkal szemben, siklócsapággal. Részletes leírás: 107. és 32. oldal

Forgóvilla kerekek	Forgóvilla kerekek "stop-fix"	Kerék-Ø [mm]	Kerék-szélesség [mm]	Teherbírás [kg]	Csapágyazás	Beépítési magasság [mm]	Talp-Ø [mm]	Hát-furat-Ø [mm]	Offset [mm]
Rendelési kód	Rendelési kód								
LRA-POA 35G		35	25	75	Siklócsapágy	50	43	11	15
LRA-POA 50G	LRA-POA 50G-FI	50	18	75	Siklócsapágy	69	43	11	25
LRA-POA 75G	LRA-POA 75G-FI	75	23	75	Siklócsapágy	98	43	11	28

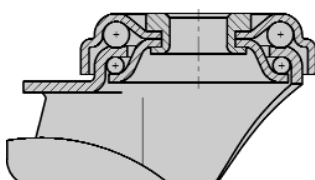

Opciók / Tartozékok



	M10 x 30 menetes csappal	11 x 30,5 csappal	Műanyag görgőtartó hüvely, kör keresztmetszetű csöveknek	fém expanderes rögzítéssel
Technikai leírások oldala	74	75	75	75
Kiegészítő rendelési kód	-GS10	-ES	lásd lent	lásd lent
Szállítható a köv. kerék-Ø [mm]	összes méret	összes méret	összes csapos forgóvilla	összes méret

Fém expanderes rögzítés

Műanyag görgőtartó hüvely

Cső belső mérete Kör [mm]	Cső belső mérete Négyzet [mm]	Kiegészítő rendelési kód	Rendelési kód	Cső belső mérete Kör [mm]	Kötegméret Ø x magasság [mm]	Görgőtartó hüvely teljes hossz [mm]
17 - 19	17 - 19	-E01	RHR 20-18/11A	Ø 18,0	Ø 20,0 x 5,0	42
20 - 25	18 - 21	-E02	RHR 22-19/11A	Ø 19,0	Ø 22,0 x 5,0	42
25 - 30	21 - 25	-E03				
30 - 35	25 - 29	-E04	További méretek érdeklődés alapján			
35 - 40	29 - 32	-E05				
39 - 45	32 - 38,5	-E07				

Sorozat: LPA-POA, BPA-POA

Műszerkocsi kerekek és görgők

 75 kg



Villa: Sorozat LPA/BPA - Acéllemezből préselt, forgóvilla dupla golyócsapággal a forgófejben, stabil központi csappal, csavarozott keréktengely, cinkkel kezelt - krómozott.
Rögzítőtalp-ábrák: 70. oldal
Részletes leírás: 59. és 76. oldal

Kerekek: Sorozat POA - Kiváló minőségű poliamidból, fekete színű, magas kopásállóság, alacsony gördülési ellenállás, könnyű futás sima padlón, ütésálló, korrózióálló, magas kémiai ellenállóság alkoholokkal, sókkal, zsírokkal, valamint egyes hígított savakkal és lúgokkal szemben, siklócsapággal.
Részletes leírás: 107. és 32. oldal

Forgóvilla kerekek		Fixvilla kerekek		Forgóvilla kerekek "stop-fix"								
Rendelési kód	Rendelési kód	Rendelési kód	Rendelési kód	Kerék-Ø [mm]	Kerék-szélesség [mm]	Teherbírás [kg]	Csapágyazás	Beépítési magasság [mm]	Talpméret [mm]	Furat-távolság [mm]	Felfogató-furat-Ø [mm]	Offset forgóvilla [mm]
LPA-POA 35G				35	25	75	Siklócsapágy	52	60 x 60	38x38/48x48	6,2	15
LPA-POA 50G	BPA-POA 50G	LPA-POA 50G-FI		50	18	75	Siklócsapágy	71	60 x 60	38x38/48x48	6,2	25
LPA-POA 75G	BPA-POA 75G	LPA-POA 75G-FI		75	23	75	Siklócsapágy	100	60 x 60	38x38/48x48	6,2	28

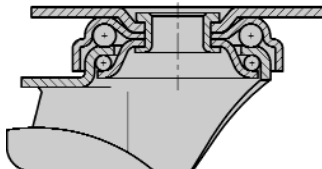

Sorozat: LMDA-POA

Hátfuratos iker forgóvillás műszerkocsi kerekek

 80 - 100 kg



Villa: Sorozat LMDA - Acéllemezből préselt, dupla golyóscsapággal a forgófejben, csavarozott keréktengely, cinkkel kezelt - krómozott. Részletes leírás: 59. és 76. oldal

Kerekek: Sorozat POA - Kiváló minőségű poliamidból, fekete színű, magas kopásállóság, alacsony gördülési ellenállás, könnyű futás sima padlón, ütésálló, korrozóálló, magas kémiai ellenállóság alkoholokkal, sókkal, zsírokkal, valamint egyes hígított savakkal és lúgokkal szemben, siklócsapággal. Részletes leírás: 107. és 32. oldal

Forgóvillás kerekek		Forgóvillás kerekek "stop-fix"							
Rendelési kód	Rendelési kód	Kerék-Ø [mm]	Kerék-szélesség [mm]	Téherbírás [kg]	Csapágyazás	Beépítési magasság [mm]	Talp-Ø [mm]	Hát-furat-Ø [mm]	Offset [mm]
LMDA-POA 50G	LMDA-POA 50G-FI	50	2 x 18	80	Siklócsapágy	71	41	10,2	31
LMDA-POA 75G	LMDA-POA 75G-FI	75	2 x 23	100	Siklócsapágy	98	55	10,2	34

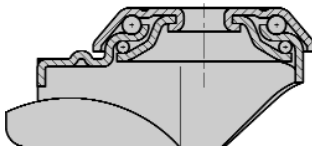

Sorozat: LDA-POA

Iker forgóvillás műszerkocsi kerekek

 80 - 100 kg



Villa: Sorozat LDA - Acéllemezről préselt, dupla golyóscsapággal a forgófejben, stabil központi csappal, csavarozott keréktengely, cinkkel kezelt - krómozott. Rögzítőtalp-ábrák: 70. oldal
Részletes leírás: 60. és 76. oldal

Kerekek: Sorozat POA - Kiváló minőségű poliamidból, fekete színű, magas kopásállóság, alacsony gördülési ellenállás, könnyű futás sima padlón, ütészálló, korrozóálló, magas kémiai ellenállóság alkoholokkal, sókkal, zsírokkal, valamint egyes hígított savakkal és lúgokkal szemben, siklócsapággal.
Részletes leírás: 107. és 32. oldal

Forgóvillás kerekek		Forgóvillás kerekek "stop-fix"								
Rendelési kód	Rendelési kód	Kerék-Ø [mm]	Kerék-szélesség [mm]	Téherbírás [kg]	Csapágyazás	Beépítési magasság [mm]	Talp-méret [mm]	Furat-távolság [mm]	Felfogató-furat-Ø [mm]	Offset [mm]
LDA-POA 50G	LDA-POA 50G-FI	50	2 x 18	80	Siklócsapágy	71	60 x 60	38x38/48x48	6,2	31
LDA-POA 75G	LDA-POA 75G-FI	75	2 x 23	100	Siklócsapágy	101	60 x 60	40x40/46x46	6,2	34

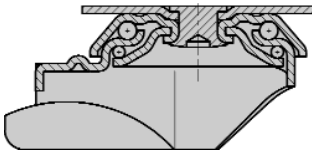

Sorozat: LKRA-POA

Hátfuratos forgóvillás műszerkocsi kerekek, masszív kivitel

 110 - 120 kg



Villa: Sorozat LKRA - Acéllemezéből préselt, dupla golyócsapággal a forgófejben, stabil központi csappal, csavarozott keréktengely, cinkkel kezelt - krómozott.
Részletes leírás: 60. és 76. oldal

Kerekek: Sorozat POA - Kiváló minőségű poliamidból, fekete színű, magas kopásállóság, alacsony gördülési ellenállás, könnyű futás sima padlón, ütésálló, korrozioálló, magas kémiai ellenállóság alkoholokkal, sókkal, zsírokkal, valamint egyes hígított savakkal és lúgokkal szemben, sikló- ill. golyócsapággal.
Részletes leírás: 107. és 32. oldal

Forgóvillás kerekek		Forgóvillás kerekek "stop-fix"								
Rendelési kód	Rendelési kód	Kerék-Ø [mm]	Kerék-szélesség [mm]	Teljes teherbírás [kg]	Csapágyazás	Beépítési magasság [mm]	Talp-Ø [mm]	Hát-furat-Ø [mm]	Offset [mm]	
LKRA-POA 80G	LKRA-POA 80G-FI	80	33	120	Siklócsapágy	108	57	13	40	
LKRA-POA 80G-11	LKRA-POA 80G-11-FI	80	33	120	Siklócsapágy	108	57	11	40	
LKRA-POA 100G	LKRA-POA 100G-FI	100	32	120	Siklócsapágy	133	57	13	40	
LKRA-POA 100G-11	LKRA-POA 100G-11-FI	100	32	120	Siklócsapágy	133	57	11	40	
LKRA-POA 100K	LKRA-POA 100K-FI	100	30	120	Golyócsapágy	133	57	13	40	
LKRA-POA 100K-11	LKRA-POA 100K-11-FI	100	30	120	Golyócsapágy	133	57	11	40	
LKRA-POA 125G	LKRA-POA 125G-FI	125	32	120	Siklócsapágy	158	57	13	40	
LKRA-POA 125G-11	LKRA-POA 125G-11-FI	125	32	120	Siklócsapágy	158	57	11	40	
LKRA-POA 125K	LKRA-POA 125K-FI	125	30	120	Golyócsapágy	158	57	13	40	
LKRA-POA 125K-11	LKRA-POA 125K-11-FI	125	30	120	Golyócsapágy	158	57	11	40	
LKRA-POA 150G	LKRA-POA 150G-FI	150	32	110	Siklócsapágy	182	57	13	40	
LKRA-POA 150G-11	LKRA-POA 150G-11-FI	150	32	110	Siklócsapágy	182	57	11	40	

Opciók / Tartozékok



	M12x30 menet csappal	fém expanderes rögzítéssel
Technikai leírások oldala	74	75
Kiegészítő rendelési kód	-GS12	lásd lent
Szállítható a köv. kerék-Ø [mm]	összes méret	összes, 11 mm hát-furat-Ø

Fém expanderes rögzítés

Cső belső mérete Kör [mm]	Cső belső mérete Négyzet [mm]	Kiegészítő rendelési kód
17 - 19	17 - 19	-E11
20 - 25	18 - 21	-E12
25 - 30	21 - 25	-E13
30 - 35	25 - 29	-E14
35 - 40	29 - 32	-E15
39 - 45	32 - 38,5	-E17

Sorozat: LKPA-POA, BKPA-POA

Forgó- és fixvillás műszerkocsi kerekek, masszív kivitel

 110 - 120 kg



Villa: Sorozat LKPA/BKPA - Acéllemezéből préselt, forgóvilla dupla golyócsapággal a forgófejben, stabil központi csappal, csavarozott keréktengely, cinkkel kezelt - krómozott.
Rögzítőtalp-ábrák: 70. oldal
Részletes leírás: 60. és 76. oldal

Kerekek: Sorozat POA - Kiváló minőségű poliamidból, fekete színű, magas kopásállóság, alacsony gördülési ellenállás, könnyű futás sima padlón, ütésálló, korrózióálló, magas kémiai ellenállóság alkoholokkal, sókkal, zsírokkal, valamint egyes hígított savakkal és lúgokkal szemben, sikló- ill. golyócsapággal.
Részletes leírás: 107. és 32. oldal

Forgóvilla kerekek	Fixvilla kerekek	Forgóvilla kerekek "stop-fix"									
Rendelési kód	Rendelési kód	Rendelési kód	Kerék-Ø [mm]	Kerék-szélesség [mm]	Teherbírás [kg]	Csapágyazás	Beépítési magasság [mm]	Talp-méret [mm]	Furat-távolság [mm]	Felfogató-furat-Ø [mm]	Offset forgóvilla [mm]
LKPA-POA 80G	BKPA-POA 80G	LKPA-POA 80G-FI	80	33	120	Siklócsapágy	111	90 x 66	75x45/61x51	8,5	40
LKPA-POA 100G	BKPA-POA 100G	LKPA-POA 100G-FI	100	32	120	Siklócsapágy	136	90 x 66	75x45/61x51	8,5	40
LKPA-POA 100K	BKPA-POA 100K	LKPA-POA 100K-FI	100	30	120	Golyócsapágy	136	90 x 66	75x45/61x51	8,5	40
LKPA-POA 125G	BKPA-POA 125G	LKPA-POA 125G-FI	125	32	120	Siklócsapágy	161	90 x 66	75x45/61x51	8,5	40
LKPA-POA 125K	BKPA-POA 125K	LKPA-POA 125K-FI	125	30	120	Golyócsapágy	161	90 x 66	75x45/61x51	8,5	40
LKPA-POA 150G	BKPA-POA 150G	LKPA-POA 150G-FI	150	32	110	Siklócsapágy	185	90 x 66	75x45/61x51	8,5	40

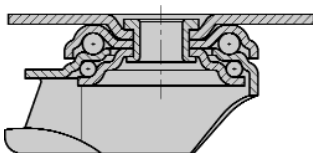

Sorozat: HZ

Fakerekek

 40 - 90 kg



Kiváló minőségű bükkfából, natúr színű, szintelen lakkozott, siklócsapággal. Mivel természetből származó alapanyagról van szó, különböző érezet lehetséges.

Lakberendezésben való felhasználásra.

Részletes leírás: 32. oldal

Kerekek

Rendelési kód	Kerék-Ø (D) [mm]	Kerék- szélesség (T2) [mm]	Teher- bírási [kg]	Csapágyazás	Tengely- furat-Ø (d) [mm]	Agyfurat- hossz (T1) [mm]
HZ 50/8G	50	17	40	Siklócsapágy	8	22
HZ 75/8G	75	22	60	Siklócsapágy	8	30
HZ 80/12G	80	25	70	Siklócsapágy	12	35
HZ 100/12G	100	25	80	Siklócsapágy	12	35
HZ 125/12G	125	25	90	Siklócsapágy	12	35

Opciók / Tartozékok



kerék gumigyűrűvel

Technikai leírások oldala	32
Kiegészítő rendelési kód	-GU
Szállítható a köv. kerék-Ø [mm]	érdeklődés alapján

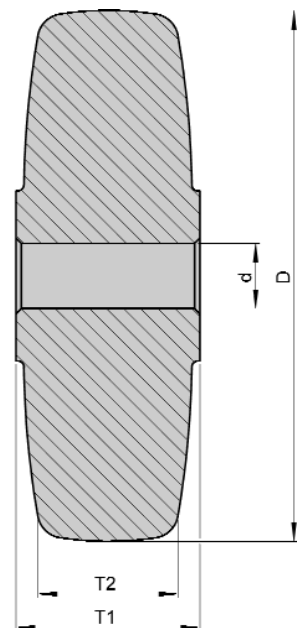

Sorozat: LRA-HZ

Hátfuratos forgóvillás műszerkocsi kerekek

 40 - 60 kg



Villa: Sorozat LRA - Acéllemezről préselt, dupla golyóscsapággal a forgófejben, csavarozott keréktengely, cinkkel kezelt - krómozott. Részletes leírás: 59. és 76. oldal

Kerekek: Sorozat HZ - Kiváló minőségű bükkfából, natúr színű, szintelen lakkozott, siklócsapággal. Mivel természetből származó alapanyagról van szó, különböző éreztet lehetősége.

Lakberendezésben való felhasználásra.

Részletes leírás: 114. és 32. oldal

Forgóvillás kerekek		Forgóvillás kerekek "stop-fix"							
Rendelési kód	Rendelési kód	Kerék-Ø [mm]	Kerék-szélesség [mm]	Téherbírási [kg]	Csapágyazás	Beépítési magasság [mm]	Talp-Ø [mm]	Hát-furat-Ø [mm]	Offset [mm]
LRA-HZ 50G	LRA-HZ 50G-FI	50	17	40	Siklócsapágy	69	43	11	25
LRA-HZ 75G	LRA-HZ 75G-FI	75	22	60	Siklócsapágy	98	43	11	28

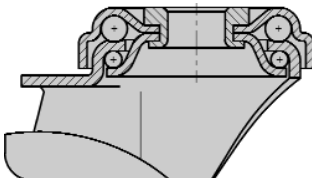

Opciók / Tartozékok



	kerék gumigyűrűvel	elektrosztatikus felületkezeléssel
Technikai leírások oldala	32	
Kiegészítő rendelési kód	-GU	
Szállítható a köv. kerék-Ø [mm]	érdeklődés alapján	érdeklődés alapján

Sorozat: LPA-HZ, BPA-HZ

Műszerkocsi kerekek és görgők

 40 - 60 kg



3

További információk az interneten: www.blickle.com



Villa: Sorozat LPA/BPA - Acéllemezről préselt, forgóvilla dupla golyóscsapággal a forgófejben, stabil központi csappal, csavarozott keréktengely, cinkkel kezelt - krómozott. Rögzítőtalp-ábrák: 70. oldal
Részletes leírás: 59. és 76. oldal

Kerekek: Sorozat HZ - Kiváló minőségű bükkfából, natúr színű, szintelen lakkozott, siklócsapággal. Mivel természetből származó alapanyagról van szó, különböző éreztet lehetőségek.

Lakberendezésben való felhasználásra.

Részletes leírás: 114. és 32. oldal

Forgóvilla kerekek	Fixvilla kerekek	Forgóvilla kerekek "stop-fix"	Kerék-Ø [mm]	Kerék-szélesség [mm]	Téherbírás [kg]	Csapágyazás	Beépítési magasság [mm]	Talpméret [mm]	Furat-távolság [mm]	Felfogató-furat-Ø [mm]	Offset forgóvilla [mm]
Rendelési kód	Rendelési kód	Rendelési kód									
LPA-HZ 50G	BPA-HZ 50G	LPA-HZ 50G-FI	50	17	40	Siklócsapágy	71	60 x 60	38x38/48x48	6,2	25
LPA-HZ 75G	BPA-HZ 75G	LPA-HZ 75G-FI	75	22	60	Siklócsapágy	100	60 x 60	38x38/48x48	6,2	28

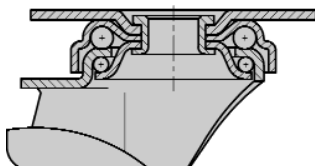

Opciók / Tartozékok



	kerék gumigyűrűvel	elektrosztatikus felületkezeléssel
Technikai leírások oldala	32	
Kiegészítő rendelési kód	-GU	
Szállítható a köv. kerék-Ø [mm]	érdeklődés alapján	érdeklődés alapján

Sorozat: LKPA-HZ, BKPA-HZ

Forgó- és fixvillás műszerkocsi kerekek, masszív kivitel

 70 - 90 kg



Villa: Sorozat LKPA/BKPA - Acéllemezéből préselt, forgóvilla dupla golyócsapággal a forgófejben, stabil központi csappal, csavarozott keréktengegy, cinkkel kezelt - krómozott.
Rögzítőtalp-ábrák: 70. oldal
Részletes leírás: 60. és 76. oldal

Kerekek: Sorozat HZ - Kiváló minőségű bükkfából, natúr színű, szintelen lakkozott, siklócsapággal. Mivel természetből származó alapanyagról van szó, különböző éreztet lehetősége.

Lakberendezésben való felhasználásra.

Részletes leírás: 114. és 32. oldal

Forgóvilla kerekek	Fixvilla kerekek	Forgóvilla kerekek "stop-fix"									
Rendelési kód	Rendelési kód	Rendelési kód	Kerék-Ø [mm]	Kerék-szélesség [mm]	Teherbírás [kg]	Csapágyazás	Beépítési magasság [mm]	Talp-méret [mm]	Furat-távolság [mm]	Felfogató-furat-Ø [mm]	Offset forgóvilla [mm]
LKPA-HZ 80G	BKPA-HZ 80G	LKPA-HZ 80G-FI	80	25	70	Siklócsapágy	111	90 x 66	75x45/61x51	8,5	40
LKPA-HZ 100G	BKPA-HZ 100G	LKPA-HZ 100G-FI	100	25	80	Siklócsapágy	136	90 x 66	75x45/61x51	8,5	40
LKPA-HZ 125G	BKPA-HZ 125G	LKPA-HZ 125G-FI	125	25	90	Siklócsapágy	161	90 x 66	75x45/61x51	8,5	40

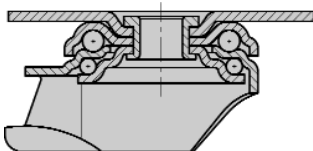

Opciók / Tartozékok



	kerék gumigyűrűvel	elektrosztatikus felületkezeléssel
Technikai leírások oldala	32	
Kiegészítő rendelési kód	-GU	
Szállítható a köv. kerék-Ø [mm]	érdeklődés alapján	érdeklődés alapján